

INHOUDSOPGAVE

Veiligheidsmaatregelen

WAARSCHUWING: GEVAARLIJK HOOG VOLTAGE BINNEN IN APPARAAT
WAARSCHUWING: STEL DIT APPARAAT NOOIT BLOOT AAN REGEN OF VOCHT, OM GEVAAR VAN BRAND OF EEN ELEKTRISCHE SCHOK TE VOORKOMEN.

- Met de STANDBY/ON en de VCR POWER-knop wordt de netstroomtoevoer naar het apparaat niet volledig uitgeschakeld, maar wordt alleen de bedrijfsspanning in- of uitgeschakeld.
- Achter op de videorecorder vindt u een plaatje met de stroomsterkte.

Inhoudsopgave

Beschrijving van de bedieningselementen	3
Voorpaneel	3
Afstandsbediening	4
Achterpaneel	6
Informatie op het scherm	6
Afleesvenster	7
Aansluitingen	8
De videorecorder aansluiten op uw tv via de RF-aansluiting	8
De videorecorder aansluiten op AV/TV-sigitaal via de SCART-aansluiting	8
De videorecorder aansluiten op AV/TV-sigitaal via de S-Video-aansluiting	9
Installatie	10
Automatische installatie en voorgeprogrammeerde instellingen laden	10
Het videokanaal instellen	15
Energiespaarstand	16
Het kleursysteem selecteren	16
De taal instellen	16
Automatisch de kanalen instellen	17
Handmatig de kanalen instellen	17
De klok instellen	20
SHOWVIEW instellen	20
Basisfuncties	21
Afspelen	21
Opnemen	22
Automatische functies	22
Geavanceerde functies	23
Speciale afspeelmethode	23
Spoorvolgning (tracking)	23
De index doorzoeken	23
SmartPicture	24
DSPC	24
Digital TBC/NR	25
Digital 3R	25
NICAM-stereoprogramma's en tweetalige programma's ontvangen/ opnemen	25
Geluidsinstelling selecteren	25
Informatie op het scherm weergeven	26
One Touch Recording (OTR)	26
Opnametype selecteren	27
AV1- en AV2-ingangssigitaal selecteren	27
Automatisch satellietprogramma's opnemen	28
EasyLink-functies	28
Opnemen via de timer met behulp van SHOWVIEW	29
Opnemen via de timer	30
Banden kopiëren	32
Audio dubbing	33
Systeemaansluitingen	34
Aansluiting op een satelliet tuner (eenvoudige aansluiting)	34
Aansluiting op een satelliet tuner (ideale aansluiting)	34
Aansluiting op een satelliet tuner (standaard aansluiting)	35
Aansluiting op een decoder	35
TV bedienen	36
Problemen oplossen	37
Specificaties	39

WAARSCHUWING

Ongeautoriseerde wijzigingen of aanpassingen aan deze apparatuur doen het recht van de gebruiker op garantie vervallen.

SHOWVIEW® SVHS
625

Inleiding

Gefeliciteerd met de aankoop van uw nieuwe videorecorder.

U wilt er uiteraard zo snel mogelijk mee aan de slag. Toch raden wij u aan eerst even deze korte inleiding door te nemen. De informatie over het gebruik van deze videorecorder levert u niet alleen tijdswinst op maar ook betere resultaten. Bovendien voorkomt u dat u (kostbare) fouten maakt.

Plaatsing

Plaats de videorecorder niet direct boven of onder uw tv-toestel. Houd een afstand aan van minstens twintig centimeter tussen de videorecorder en de tv en zorg dat de lucht vrij kan circuleren door de ventilatieopeningen van de videorecorder.

BELANGRIJK

Audiovisueel materiaal kan werk bevatten dat auteursrechtelijk is beschermd en derhalve niet mag worden opgenomen zonder toestemming van de auteursrecht-gerechtigde. Houdt u daarom aan de geldende voorschriften in uw land.

Voor Italië:

Dit product van PHILIPS voldoet aan de Ministeriële Akte nummer 548 van 26 augustus 1995, gepubliceerd in de "Official Gazette" van de Italiaanse Republiek nummer 301 van 28 december 1995.

SHOWVIEW®

SHOWVIEW is een handelsmerk van Gemstar Development Corporation. Het SHOWVIEW-systeem wordt gefabriceerd onder licentie van Gemstar Development Corporation.

BESCHRIJVING VAN DE BEDIENINGSELEMENTEN

Voorpaneel

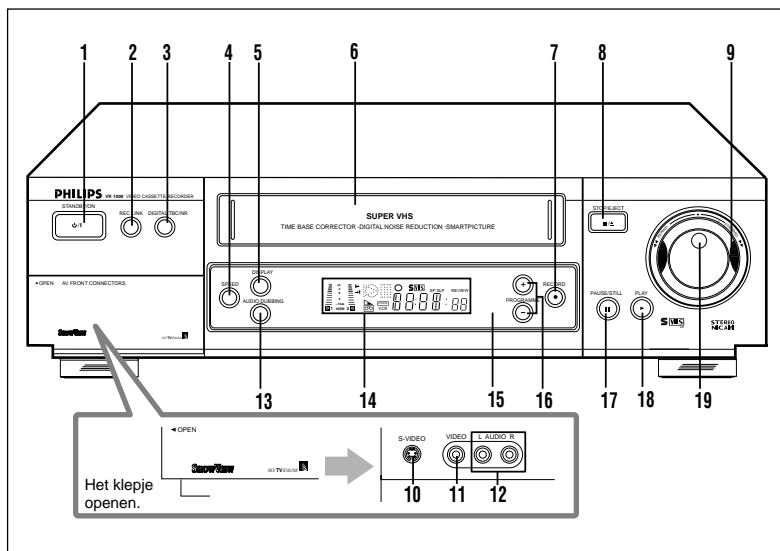

1 **STANDBY/ON**

- Hiermee zet u de videorecorder aan of uit.
- Zodra de timer instellingen zijn opgegeven, wordt met deze knop de videorecorder klaargezet voor onbeheerd opnemen (via de timer). (☞ p.29, p. 30)

2 **REC LINK-knop**

Hiermee wordt de stand voor het automatisch opnemen van programma's die worden uitgezonden via de satelliet, ingeschakeld. Het lampje (de knop zelf) gaat branden. (☞ p. 28)

3 **DIGITAL TBC/NR-knop**

Neeemt de storing weg van een trillend videobeeld, zodat een stabiel beeld wordt verkregen. Het lampje (de knop zelf) gaat branden. (☞ p.25)

4 **SPEED-knop**

Selecteert de bandsnelheid voor de opname (SP, LP). Tijdens het afspelen wordt de bandsnelheid automatisch geselecteerd (SP, LP of EP (alleen voor NTSC-signaal)). (☞ p. 22, p. 29, p. 30)
SP, LP : voor PAL-sigitaal
SP, EP : voor NTSC-sigitaal

5 **DISPLAY-knop**

Hiermee geeft u de huidige tijd, de resterende bandtijd, de tijdteller of de kanaalpositie weer. (☞ p. 22)

6 **Compartiment voor videoband**

Hierin plaatst u de videoband.

7 **RECORD-knop**

- Als u éénmaal op deze knop drukt, wordt de opname gestart. (☞ p. 22)
- Als u meerdere malen op deze knop drukt, wordt een opname gestart die dertig minuten tot zes uur lang kan zijn. Met elke druk op de knop wordt de opname met dertig minuten verlengd. (☞ p. 26)

8 **STOP/EJECT ■ / ▲-knop**

Stopt de band wanneer deze loopt.

(☞ p. 21, p. 22)

Druk nogmaals op deze knop om de band uit te werpen wanneer deze niet loopt. (☞ p. 21, p. 22)

9 **SHUTTLE-draaiknop**

- Spoelt de band terug of vooruit wanneer deze niet loopt. (☞ p. 23)
- Start snel terugzoeken of vooruitzoeken met beeld tijdens het afspelen of bij stilstaand beeld. (☞ p. 21, p. 23)

10 **S-VIDEO-ingang**

Bestemd voor aansluiting op de S-Video-uitgang van een andere videorecorder of een draagbare videocamera. (☞ p. 32)

11 **VIDEO-ingang**

Bestemd voor aansluiting op de video-uitgang van een andere videorecorder of een draagbare videocamera. (☞ p. 32)

12 **AUDIO-ingangen**

Bestemd voor aansluiting op de audio-uitgang van een andere videorecorder of een draagbare videocamera. (☞ p. 32)

13 **AUDIO DUBBING-knop**

Vervangt het normale audiogeluid van een eerder opgenomen band door een nieuw geluidsspoor, met behulp van audioapparatuur (☞ p. 33)

14 **Afreesvenster**

Zie pagina 7.

15 **IR- (infrarood)sensor**

Ontvangt het infraroodsignaal van de afstandsbediening.

16 **PROGRAMME +/- -knoppen**

- Hiermee wijzigt u de kanalen op de videorecorder. Laat de knop bij het gewenste kanaal los.
- Met deze knoppen verplaatst u de cursor omhoog en omlaag in de menu's. (☞ p. 10)
- Daarnaast kunt u hiermee het spoor afstellen tijdens het afspelen, bij stilstaand beeld en bij vertraagd afspelen. (☞ p. 23)

17 **PAUSE / STILL II-knop**

Met deze knop stopt u de band tijdens het opnemen (pauzestand) of afspelen (stilstaand beeld). (☞ p. 21, p. 22)
Druk op **PLAY** ► om normaal afspelen of opnemen te hervatten.

Wanneer u deze knop tijdens het afspelen langer dan twee seconden ingedrukt houdt, wordt vertraagd afspelen geactiveerd. (☞ p. 23)

18 **PLAY ►-knop**

Normaal afspelen. (☞ p. 21)

19 **Klikdraaiknop**

Hiermee speelt u de band beeldje voor beeldje voor- of achteruit af in de stand voor stilstaand beeld. (☞ p. 23)

BESCHRIJVING VAN DE BEDIENINGSELEMENTEN (VERVOLG)

Afstandsbediening

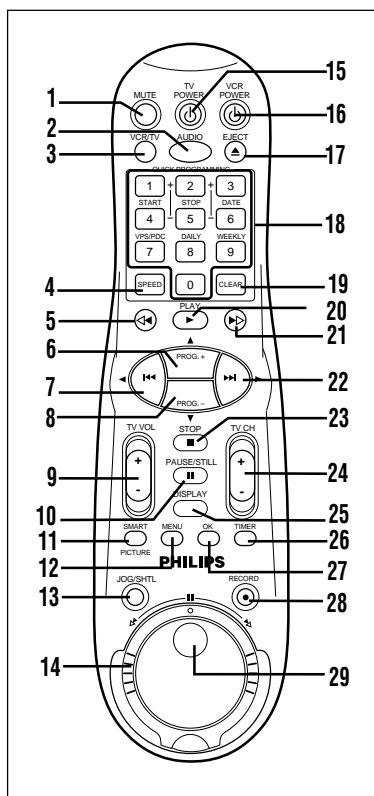

Deze afstandsbediening gebruiken om uw tv te bedienen.

U kunt deze afstandsbediening gebruiken om uw Philips-tv en tv's van andere fabrikanten te bedienen. (bedienen van uw tv, zie bladzijde 36)

1 MUTE-knop

Druk op deze knop om het geluid uit te schakelen. Druk nogmaals op deze knop om het vorige geluidsniveau te herstellen.

2 AUDIO-knop

Met deze knop selecteert u de audiostand. (☞ p. 25).

3 VCR/TV-knop

ALLEEN VOOR GEBRUIKERS VAN EEN SCARTAAANSLUITING (☞ p. 8): Hiermee schakelt u heen en weer tussen de tv-standen AV en TV.

Wanneer u op deze knop drukt en de VCR-indicator zichtbaar wordt in het afleesvenster, wordt de tv ingesteld op AV. Wanneer u op deze knop drukt en de VCR-indicator uitgaat, wordt de tv ingesteld op TV.

4 SPEED-knop

Met deze knop selecteert u de opnamesnelheid van de band (SP of LP). Tijdens het afspelen wordt de bandsnelheid automatisch geselecteerd (SP of LP). (☞ p. 22, p. 29, p. 30)

5 <<-knop

Met deze knop spoelt u de band terug. Ook kunt u hiermee tijdens het afspelen snel terugzoeken met beeld.

6 PROG. +/▲-knop

- Met deze knop gaat u naar een hogere kanaalpositie op de videorecorder.
- Hiermee verplaatst u de cursor omhoog in de menu's van de videorecorder.

7 <<</<-knop

- Met deze knop gaat u naar de indexmarkering die aan het begin van elke opname staat. (☞ p. 23).
- Als u menu's gebruikt, kunt u hiermee teruggaan naar het vorige menu.

8 PROG. -/▼-knop

- Met deze knop gaat u naar een lagere kanaalpositie op de videorecorder.
- Hiermee verplaatst u de cursor omlaag in de menu's van de videorecorder.

9 TV VOL (volume) +/--knoppen

Met deze knoppen regelt u het volume van de tv. Laat de knop los bij het gewenste volume.

10 PAUSE/STILL II-knop

Met deze knop stopt u de band tijdens het opnemen (pauzestand) of afspelen (stilstaand beeld).

Druk op PLAY ► als u het normaal afspelen of opnemen wilt hervatten. Een vertraagd beeld kunt u activeren door deze knop tijdens het afspelen langer dan twee seconden ingedrukt te houden. (☞ p. 23).

11 SMARTPICTURE-knop

Met deze knop selecteert u SmartPicture. (☞ p. 24).

12 MENU-knop

Met deze knop roept u het hoofdmenu op.

13 JOG/SHTL (Shuttle)-knop en lampje

Hiermee activeert u de klikdraaiknop en de draaiknop op de afstandsbediening wanneer het lampje (de knop zelf) brandt. (☞ p. 23).

14 Shuttle-draaiknop

Hiermee kunt u snel terugzoeken of vooruitzoeken met beeld tijdens het afspelen of bij een stilstaand beeld. (☞ p. 21, p. 23)

15 TV POWER-knop

Met deze knop schakelt u de tv in of uit.

16 VCR POWER-knop

- Met deze knop schakelt u de videorecorder in of uit.
- Zodra de timerinstellingen zijn opgegeven, wordt met deze knop de videorecorder klaargezet voor onbeheerd opnemen (via de timer).

17 EJECT ▲-knop

Als u op deze knop drukt, kunt u de videoband uit de videorecorder nemen. (☞ p. 21, p. 22)

18 Cijfertoetsen

(0, 1, 2, 3, 4, 5, 6, 7, 8 en 9)

- Selecteer de kanaalpositie op de videorecorder. Als u de kanaalposities 1 t/m 9 wilt selecteren, drukt u eerst op 0 en vervolgens op de gewenste positie. Voor kanaalpositie 4 bijvoorbeeld drukt u eerst op 0 en vervolgens op 4.
- De cijfertoetsen worden ook gebruikt voor de instelling van de timer. (☞ p. 29, p. 30)

19 CLEAR-knop

- Met deze knop verwijdert u ongewenste timerinstellingen. (≈ p. 31)
- Hiermee zet u de teller terug op 0:00:00.

20 PLAY ►-knop

Hiermee start u normaal afspelen.

21 ►►-knop

Met deze knop spoelt u de band vooruit. Daarnaast kunt u tijdens het afspelen snel vooruitzoeken met beeld.

22 ►►►/►-knop

- Met deze knop gaat u naar de indexmarkering die aan het begin van elke opname staat.
- Hiermee selecteert u de opties in de menu's of gaat u naar het volgende menu.

23 STOP ■-knop

Met deze knop stopt u de band.

24 TV CH +/- -knop

Met deze knop gaat u naar een ander tv-kanaal. Laat de knop los bij het gewenste kanaal.

25 DISPLAY-knop

Hiermee geeft u de huidige tijd, de resterende bandtijd, de tijdteller of de kanaalpositie weer. (≈ p. 22)

26 TIMER-knop

Hiermee geeft u het menu Timer Recording weer voor een timeropname. (≈ p. 29, p. 30)

27 OK-knop

Wanneer u de menu's gebruikt, wijzigt u met deze knop de selectie.

28 RECORD ●-knop

- Als u éénmaal op deze knop drukt, wordt de opname gestart. (≈ p. 22)
- Als u meerdere malen op deze knop drukt, wordt een opname gestart die dertig minuten tot zes uur lang kan zijn. Met elke druk op de knop wordt de opname met dertig minuten verlengd. (≈ p. 26)

29 Klikdraaiknop

Hiermee speelt u de band beeldje voor beeldje voor- of achteruit af in de stand voor stilstand beeld. (≈ p. 23)

Opmerking:

De volgende knoppen lichten gedurende tien seconden op wanneer u erop drukt.

- PROG. +/▲
- PROG. -/▼
- ◀◀/▶▶
- ▶▶/▶▶
- TV VOL (volume) +/-
- TV CH (kanaal) +/-

Ga als volgt tewerk om de batterijen in de afstandsbediening te plaatsen:

- 1 Verwijder het deksel van het batterijvakje aan de onderzijde van de afstandsbediening.

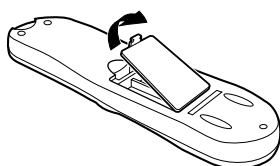

- 2 Installeer twee AA-batterijen (R6(SUM-3)/AA) met de polen op de wijze die is aangegeven in het batterijcompartiment.

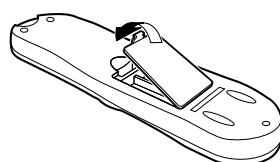
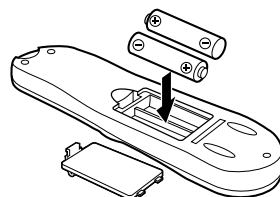

Opmerking:

Deze afstandsbediening en batterijen worden meegeleverd bij de videorecorder. Controleer of alles in de verpakking aanwezig is. Raadpleeg ook "Specificaties" om te zien welke andere accessoires zijn meegeleverd.

VOORZICHTIG

Batterijen vervangen

Gebruik nooit oude en nieuwe batterijen door elkaar. (Gebruik ook nooit alkalinebatterijen in combinatie met mangaanbatterijen).

BESCHRIJVING VAN DE BEDIENINGSELEMENTEN (VERVOLG)

Achterpaneel

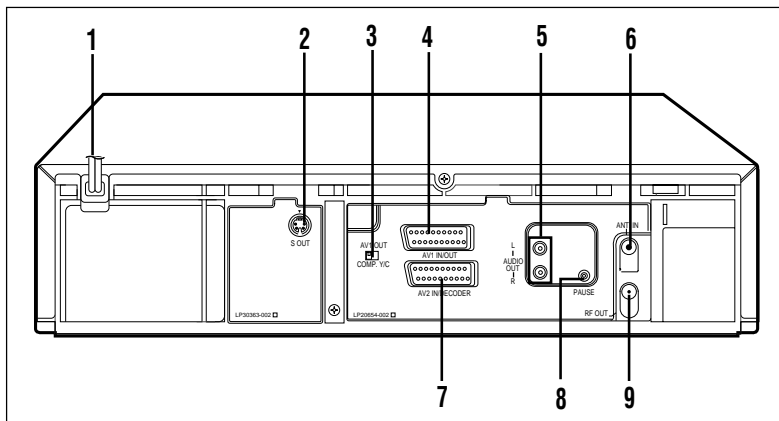

1 Wisselstroomkabel

Sluit deze wisselstroomkabel aan op een stopcontact.

2 S-VIDEO-uitgang

Voor aansluiting op de S-Video-ingang van een tv of een andere videorecorder. (≈ p. 9, p. 32)

3 AV1 OUT-schakelaar

Hiermee selecteert u het type signaaluitvoer via de 21-pins AV1 IN/OUT-connector. (≈ p. 8)

4 AV1 IN/OUT-connector (SCART)

Voor aansluiting op de AV-ingang van een tv of andere videorecorder. (≈ p. 8, p. 32)

5 AUDIO-uitgang

Voor aansluiting op de audio-ingang van een tv of een andere videorecorder. (≈ p. 9, p. 32)

6 ANT. IN- (antenne-ingang) aansluiting

Sluit uw antenne of kabel hierop aan. (≈ p. 8).

7 AV2 IN/DECODER-connector

Voor aansluiting op de AV-ingang van een andere videorecorder, satellietuner of decoder. (≈ p. 32, p. 34, p. 35)

8 Remote PAUSE-connector

Voor aansluiting op een tweede videorecorder die is uitgerust met een R.A. Edit-connector.

9 RF OUT (uitgang naar tv)

Gebruik de meegeleverde RF-coaxiale kabel om deze terminal aan te sluiten op de UHF/VHF-ingang van de tv. (≈ p. 8)

Informatie op het scherm

De volgende informatie (met betrekking tot de status van de functies van de videorecorder) wordt weergegeven op het tv-scherm. (≈ p. 26)

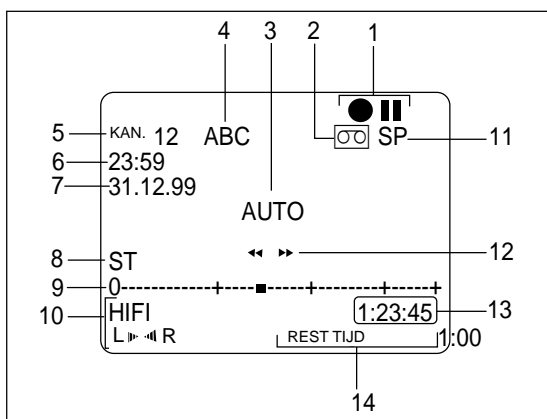

1. Bedrijfsstand
2. Indicator voor geladen band
3. SmartPicture-instelling of timerwaarschuwing
4. Naam van de tv-zender
5. Kanaalpositienummer
6. Huidige tijd

7. Huidige datum
8. Ontvangstaanduiding
9. Indicator voor bandpositie
10. Geluidsmodus
11. Bandsnelheid
12. Bandrichting
13. Teller
14. Indicator voor resterende bandtijd

Afreesvenster

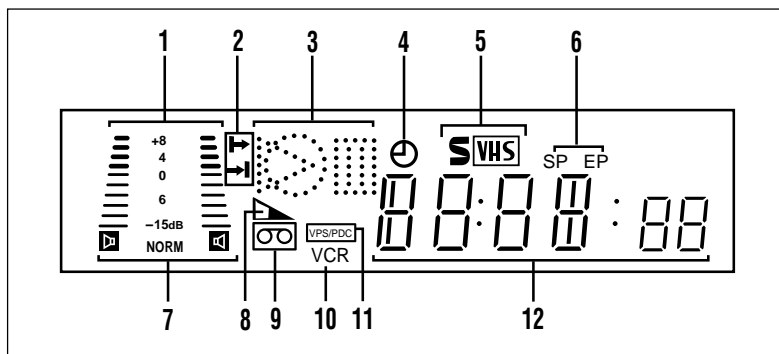

1 Indicator geluidsniveau

Geeft het niveau van het audiosignaal aan.

2 Indicators programmatijd

➡ : Starttijd programma.

⬅ : Stoptijd programma.

3 Indicators bedrijfsstand

○ : Licht op tijdens opnemen.

▷ : Lichtop tijdens afspelen.

⏏ : Licht op tijdens pauze.

⏏ : "▷" licht op en "○" knippert tijdens audio dubbing.

4 ⌚ (Timer) indicator

Licht op wanneer de videorecorder is ingesteld voor onbeheerd opnemen (timeropname). (☞ p. 29, p. 30)

5 S-VHS-indicator

Licht op tijdens het afspelen van een band die is opgenomen als S-VHS en tijdens het opnemen op een S-VHS-band als S-VHS.

6 Snelheidsindicator

Geeft de snelheid van de band aan.

SP (Standard Play) - Standaard

LP (Long Play) - Lang

EP - Extra lang

(alleen voor NTSC-sigitaal)

7 Geluidsindicator

Geeft aan welke audiostand momenteel is geselecteerd. (☞ p. 25)

8 Indicator resterende bandtijd

Wanneer u op DISPLAY drukt, wordt hier aangegeven hoeveel tijd resteert op de band.

9 Indicator voor geladen band

Licht op als een videoband in de videorecorder is geplaatst.

10 VCR-indicator

Licht op wanneer de VCR/TV-knop wordt ingedrukt, wanneer afspelen wordt gestart of wanneer een gecodeerde uitzending wordt ontvangen.

11 VPS/PDC-indicator

Licht op als PDC of VPS is ingeschakeld voor een timeropname.

12 Digitale klok/teller/kanaal-indicator

- Doorgaans wordt hier de huidige tijd weergegeven.
- Wanneer een band wordt geplaatst, verschijnt de tijdteller (deze wordt teruggezet op 0:00:00). Als u uw banden altijd helemaal terugspoelt naar het begin, kunt u deze tellerstand gebruiken als een indexmarkering waarmee u het begin van een programma eenvoudig kunt opzoeken.
- Een kanaalpositie wordt weergegeven die is geselecteerd met de in de videorecorder ingebouwde tv-tuner. Wanneer de externe lijningang is geselecteerd, wordt het volgende weergegeven:
 - "F-1" voor de Audio/Video-bussen op het voorpaneel.
 - "S-1" voor de Audio/S-Video-bussen op het voorpaneel.
 - "L-1" voor de AV1 IN/OUT-connector op het achterpaneel.
 - "L-2" voor de AV2 IN/DECODER-connector op het achterpaneel.

AANSLUITINGEN

De videorecorder aansluiten op uw tv via de RF-aansluiting

Aansluitings- diagram

Ga als volgt te werk om de videorecorder aan te sluiten op een tv zonder 21-pins AV-ingangsconnector:

- 1 Verwijder de antenne of kabel van de tv en neem de stekker van het tv-toestel uit het stopcontact.
- 2 Sluit de antenne of de kabel aan op de videorecorder.
- 3 Sluit de videorecorder aan op de tv met behulp van de RF-coaxiale kabel.
- 4 Sluit de stekkers van de videorecorder en de tv aan op een stopcontact.

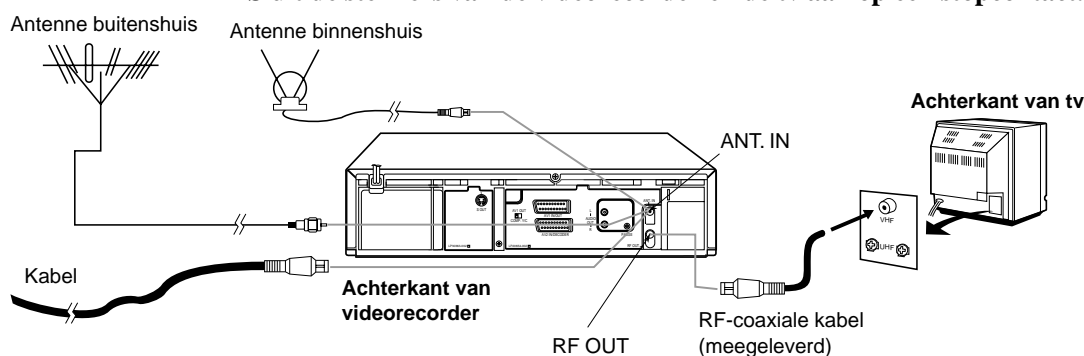

WAARSCHUWING

Sluit de stroomkabels pas aan nadat u eerst alle andere aansluitingen tot stand hebt gebracht.

De videorecorder aansluiten op AV/TV-sigitaal via de SCART-aansluiting

Gebruik deze aansluiting als uw tv een 21-pins AV-ingangsconnector (SCART) heeft. Hiermee vermindert u de kans op storing. Als u een stereo-tv hebt, hebt u deze kabel nodig om videobanden in stereo te kunnen afspelen.

1. Sluit de videorecorder aan op de tv via de RF-aansluiting.
2. Sluit de scartkabel aan op de AV1 IN/OUT-connector van de videorecorder en de 21-pins AV-ingangsconnector (SCART) van de tv.
3. Zet de AV1 OUT-schakelaar op een van deze twee standen.

COMP: als de SCART van uw tv alleen compatibel is met het standaard-videosignaal.

Y/C: als de SCART van uw tv compatibel is met een signaal waarbij de luminantie- en chrominantiesignalen zijn gescheiden (Y/C-signaal). Deze instelling geeft een hoogwaardig S-VHS-beeld.

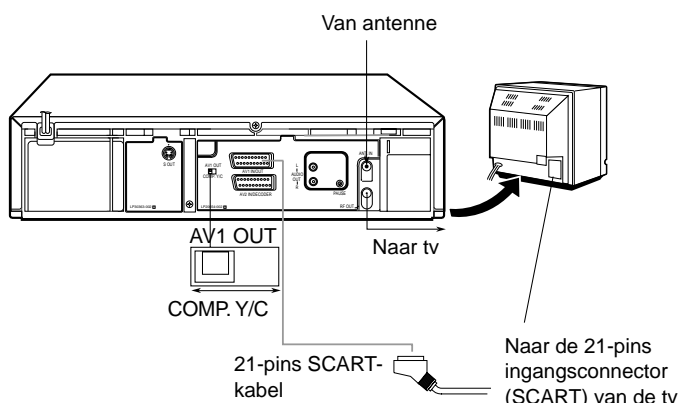

De videorecorder aansluiten op AV/TV-sigitaal via de S-Video-aansluiting

Voor een ontvangst van S-VHS-beeld en HiFi-geluid van optimale kwaliteit, kunt u ook de hieronder beschreven S-VIDEO-AANSLUITING gebruiken.

- 1) Breng de aansluiting tussen de videorecorder en uw tv tot stand met behulp van de RF-aansluiting.
- 2) Sluit een S-Video/Audio-kabel aan op de S-VIDEO OUT/AUDIO OUT-bussen op de videorecorder en de S-Video/Audio-ingangen op de tv.

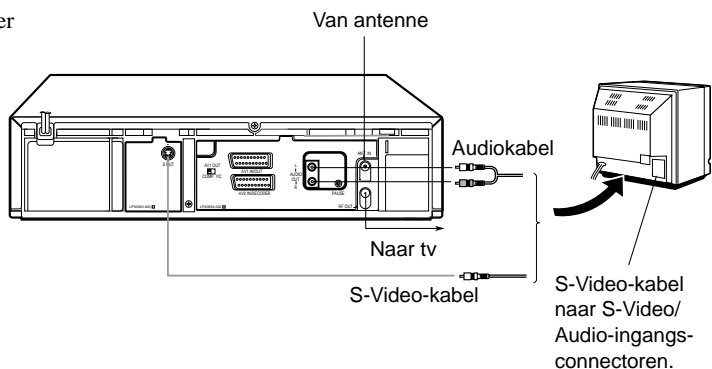

Opmerkingen:

- Nadat u het netsnoer op een stopcontact hebt aangesloten, worden de landinstellingen (Country Set) weergegeven op het tv-scherm en in het afleesvenster van de videorecorder. Deze instellingen verschijnen wanneer u voor de eerste maal op de STAND-BY/ ON- of VCR POWER-knop drukt om de videorecorder in te schakelen. Ga naar pagina 10 om vervolgens de automatische installatie (Auto Set Up) uit te voeren of de voorgeprogrammeerde instellingen te laden (Preset Download).
- Raadpleeg ook pagina 34 en 35 als u een decoder en/of satelliet tuner gebruikt.

INSTALLATIE

Automatische installatie en voorgeprogrammeerde instellingen laden

Wanneer u, nadat u de stroomkabels hebt aangesloten, voor de eerste maal op de STANDBY/ON-knop op het voorpaneel van de videorecorder of op de VCR/POWER-knop op de afstandsbediening drukt om de videorecorder in te schakelen, zult u zien dat Country Set op het tv-scherm en in het afleesvenster van de videorecorder wordt weergegeven, waar u de landinstellingen kunt opgeven.

Door simpelweg het land* en het soort tunerinstelling (Auto Set of Preset Download) te selecteren, wordt de kanaalafstemming automatisch ingesteld.

* Als u in België (BELGIUM) of Zwitserland (SUISSE) woont, kunt u ook een keuze maken uit meerdere talen.

Als u de functie Auto Set Up (automatische installatie) gebruikt, worden ook het videokanaal (p. 15), de klok** en de programmacodes** (p. 20) automatisch ingesteld.

Als u de functie Preset Download (voorgeprogrammeerde instellingen laden) gebruikt, wordt de kanaalafstemming ingesteld door de vooraf ingestelde gegevens uit uw tv te laden.

De klok** en de programmacodes** worden zo ook automatisch geprogrammeerd (p. 20). U kunt deze functie echter alleen gebruiken wanneer u een aansluiting maakt tussen een videorecorder en een tv die beide zijn uitgerust met de functies T-V Link, EasyLink, Megalogic, SMARTLINK, Q-Link, DATALOGIC of NEXTVIEWLINK via een volledig bedrade 21-pins SCART-kabel.

** Als u in Hongarije (MAGYARORSZÁG), Tsjechië (ČESKÁ REPUBLIKA), Polen (POLSKA) of een ander Oost-Europees land (OTHER EASTERN EUROPE) woont, moet u deze instellingen handmatig opgeven.

Vorbereiding

- 1 Controleer of de antennekabel correct is aangesloten op de tv en of het netsnoer van de videorecorder is aangesloten op een geschikt stopcontact.
- 2 Als u informatie op het tv-scherm wilt weergeven, stelt u de tv in op AV (met de SCART- of S-VIDEO-aansluiting (p. 8 of p. 9) of op UHF-kanaal 36 (met RF-aansluiting (p. 8)).
Als u in Hongarije (MAGYARORSZÁG), Tsjechië (ČESKÁ REPUBLIKA), Polen (POLSKA) of een ander Oost-Europees land (OTHER EASTERN EUROPE) woont, moet u de informatie op het beeldscherm gebruiken.
- 3 Schakel de videorecorder in door op de STANDBY/ON-knop of op de VCR POWER-knop te drukken.
Op het tv-scherm en/of in het afleesvenster wordt Country Set weergegeven, waar u de landinstellingen kunt opgeven.

Afleesvenster

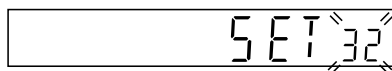

Beeldscherm



Als u een RF-aansluiting gebruikt en de informatie op het beeldscherm ziet er vervormd uit, voer dan eerst de instructies bij "Het videokanaal instellen" uit. (p. 15)

- 4 Als u gebruik maakt van de informatie op het beeldscherm, drukt u op ▲/▼ op de afstandsbediening om de naam van uw land te selecteren.

Landnummers			
BELGIUM	: 32	NORGE	: 47
ČESKÁ REPUBLIKA	: 42	ÖSTERREICH	: 43
DANMARK	: 45	POLSKA	: 48
DEUTSCHLAND	: 49	PORTUGAL	: 351
ESPAÑA	: 34	SUISSE	: 41
GREECE	: 30	SUOMI	: 358
ITALIA	: 39	SVERIGE	: 46
MAGYARORSZÁG	: 36	OTHER WESTERN EUROPE	: -
NEDERLAND	: 31	OTHER EASTERN EUROPE	: EE



[▲▼] → [OK]
[MENU] : EINDE

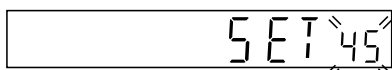

In dit voorbeeld is DENEMARKEN geselecteerd.

- Als u BELGIUM (32) of SUISSE (41) hebt geselecteerd, ga dan verder met stap 5.
- Als u MAGYARORSZÁG (36), ČESKÁ REPUBLIKA (42), POLSKA (48) of OTHER EASTERN EUROPE (EE) hebt geselecteerd, ga dan verder met stap 6.
- Als u een andere landnaam (of code) hebt geselecteerd, druk dan op OK en ga vervolgens verder met stap 7.

5 Kies OK. Op het tv-scherm en/of in het afleesvenster wordt Language Set weergegeven, waar u de taalinstellingen kunt opgeven.

- Als u het afleesvenster op de videorecorder gebruikt, drukt u op ▲/▼ om uw taalcode te selecteren. Druk vervolgens op OK. Sla stap 6 over en ga door met stap 7.

Taalcode			
ENGLISH	: 01	NORSK	: 08
DEUTSCH	: 02	SUOMI	: 09
FRANCAIS	: 03	DANSK	: 10
ITALIANO	: 04		
CASTELLANO	: 05		
NEDERLANDS	: 06		
SVENSKA	: 07		

- Als u gebruik maakt van de informatie op het beeldscherm, drukt u op ▲/▼ om uw taal te selecteren. Druk vervolgens op OK. Sla stap 6 over en ga door met stap 7.

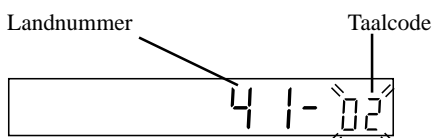

In dit voorbeeld is DEUTSCH geselecteerd als taal voor SUISSE.

6 Kies OK. Het scherm Clock Set wordt weergegeven, waar u de klokinstelling kunt opgeven. Druk op ▲/▼ om de tijd in te stellen. Druk vervolgens op OK. Bij "Date" begint de datum te knippen. Herhaal dezelfde procedure om de datum en het jaar in te stellen. Druk op MENU zodra u klaar bent met de klokinstellingen.



- De tijd stelt u in door op ▲/▼ te drukken en deze vast te houden. De klok verspringt zo telkens met dertig minuten.
- De datum stelt u in door op ▲/▼ te drukken en deze vast te houden. De datum verspringt zo telkens met vijftien dagen.

7 De volgende weergave verschijnt op het beeldscherm en/of in het afleesvenster.

- Als u de functie Auto Set Up gebruikt, ga dan verder naar Automatische installatie op pagina 12.
- Als u de functie Preset Download gebruikt, ga dan verder naar Voorgeprogrammeerde instellingen laden op pagina 14.

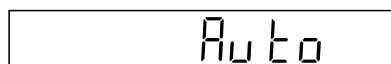

INSTALLATIE (VERVOLG)

Automatische installatie

Voordat u de volgende stappen uitvoert, moet u eerst de voorbereiding op pagina 10-11 hebben uitgevoerd.

- 1 ● Als u gebruik maakt van het afleesvenster op de videorecorder, drukt u op ▲/▼ om "Auto" te selecteren. Kies OK of ►.

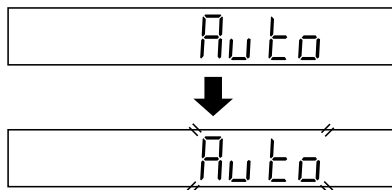

- Als u gebruik maakt van de informatie op het tv-scherm, drukt u op ▲/▼ om "AUTO CH INSTELLING" te selecteren. Kies OK of ►.

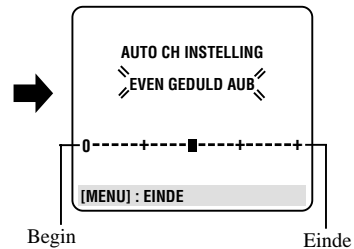

Naarmate de automatische instelling wordt doorlopen, verschuift de voortgangsmarkering "■" van links naar rechts.

Druk op GEEN ENKELE knop op het voorpaneel of de afstandsbediening tot het afleesvenster er net zo uitziet als de illustratie bij stap 2 of "--:--".

- 2 ● Als u de videorecorder op de tv hebt aangesloten via alleen een RF-kabel (RF-aansluiting) is het kanaal dat in het afleesvenster verschijnt, uw videokanaal. Als u bij "Voorbereiding" MAGYARORSZÁG (36), ČESKÁ REPUBLIKA (42), POLSKA (48) of OTHER EASTERN EUROPE (EE) hebt geselecteerd, verschijnt "2OUT" in plaats van "1OUT".

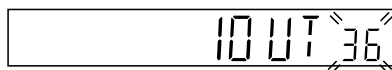

Als u de beeldsignalen van de videorecorder wilt bekijken, stelt u de tv in op het videokanaal. Raadpleeg hiervoor de instructies bij uw tv.

- Als u de videorecorder op de tv hebt aangesloten via zowel een RF-kabel als een SCART-kabel of een S-Video-kabel (SCART-aansluiting of S-Video-aansluiting), hebt u het videokanaal niet nodig en kunt u het videokanaal uitzetten. Druk op PROG. – tot het videokanaal verandert in "--" (uit).

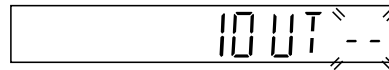

Als u de beeldsignalen van de videorecorder wilt bekijken, stelt u de tv in op AV. Raadpleeg hiervoor de instructies bij uw tv.

- Als "--:--" verschijnt, zijn de automatische kanaalinstelling (Auto Channel Set) en de automatische klokinstelling (Auto Clock Set) niet gelukt. Controleer of de antennekabel goed op de tv is aangesloten en kies OK om de automatische installatie (Auto Set Up) nogmaals uit te voeren.

- 3 Kies OK.



Als de juiste tijd verschijnt in het afleesvenster, zijn de automatische kanaalinstelling en de automatische klokinstelling geslaagd. Ga verder met stap 4.



Als "1" (kanaalpositie) verschijnt in het afleesvenster, is de automatische klokinstelling niet gelukt (en is alleen de automatische kanaalinstelling uitgevoerd). Ga verder met stap 4 en stel de klok handmatig in. (☞ p. 20)

- U kunt controleren of de programmacodes juist zijn ingesteld tijdens een timeropname met behulp van SHOWVIEW (☞ p. 29). Als hierbij de juiste kanaalpositie wordt weergegeven in het scherm SHOWVIEW Programme, weet u dat de programmacode voor het door u ingevoerde SHOWVIEW-nummer goed is ingesteld.

- 4 Druk op PROG. +/- om te controleren of alle benodigde zenders zijn opgeslagen in het geheugen van de videorecorder.

- Als in het geheugen van de videorecorder ook namen van zenders (ID_ (☞ p. 19)) zijn opgeslagen, wordt de zender-naam wanneer u de videorecorder op een andere zender afstemt, gedurende circa vijf seconden in de linkerboven-hoek van het scherm weergegeven.
- U kunt de tuner ook handmatig instellen om bijvoorbeeld kanalen toe te voegen of over te slaan, om kanaalposities te wijzigen of zendernamen in te stellen. Zie de pagina's 17-18 voor meer informatie hierover.
- Als er geen zenders in het geheugen van de videorecorder zijn opgeslagen, controleert u of de antennekabel goed op de tv is aangesloten en zet u de videorecorder uit en vervolgens weer aan. Voer opnieuw de stappen vanaf "Voorbereiding" op pagina 10 uit.

Opmerkingen:

- De functie **AUTO CH INSTELLING** voor automatische kanaalinstelling wordt als eerste uitgevoerd. Hiermee worden automatisch alle zenders in uw regio toegewezen.
- Met de functie **Auto Clock Set** wordt de klok automatisch ingesteld doordat de tijdgegevens worden opgehaald van een zender die een PDC-sigitaal uitzendt. Dit vindt plaats terwijl de automatische kanaalinstelling wordt uitgevoerd.
- Tijdens de automatische kanaalinstelling worden de zendernamen van de gevonden zenders herkend en worden deze opgeslagen in het geheugen van de videorecorder. Hierna wordt de door **SHOWVIEW** toegewezen programmacode automatisch ingesteld voor de gevonden zenders in de zendregio.
- In regio's waar geen enkele tv-zender een PDC-sigitaal uitzendt, is geen automatische klokinstelling of automatische programmacode toewijzing door de videorecorder mogelijk.
- **Voor gebruikers met een RF-aansluiting:** de videorecorder zoekt kanalen die niet worden ingenomen door lokale zenders en selecteert hieruit automatisch een kanaal als videokanaal. Dit kanaal bevindt zich temidden van ten minste vijf vrije kanalen.
- In het geval van een stroomonderbreking of als u op **STANDBY/ON**, **VCR POWER** of **MENU** drukt tijdens de automatische installatie, wordt de installatie onderbroken. Zet de videorecorder uit en vervolgens weer aan en probeer het nogmaals vanaf stap 1.
- Soms werkt de automatische klokinstelling niet correct. Dit is afhankelijk van de ontvangsomstandigheden.

BELANGRIJK

- Bij bepaalde ontvangsomstandigheden kan het gebeuren dat de namen van zenders onjuist worden opgeslagen en dat de automatische instelling van programmacodes niet goed werkt. Als de programmacodes niet goed zijn ingesteld, zult u zien dat wanneer u een tv-programma via de timer opneemt met behulp van **SHOWVIEW**, de videorecorder een tv-programma van een andere zender opneemt. Wanneer u de timer programmeert met behulp van **SHOWVIEW**, zorg dan dat de kanaalpositie waarop het programma dat u wilt opnemen wordt uitgezonden, is geselecteerd. (≠ p. 29)
- De videorecorder slaat alle gevonden zenders op in het geheugen, ook als de ontvangst van bepaalde zenders van matige kwaliteit is. Raadpleeg pagina 18 als u de zenders waarvan de beeldkwaliteit slecht is, wilt verwijderen.
- Voor gebruikers met een RF-aansluiting: bij bepaalde ontvangsomstandigheden kan het gebeuren dat het videokanaal niet juist wordt ingesteld. Het beeldscherm stopt wanneer de videorecorder is ingeschakeld. Stel uw videokanaal handmatig in. (≠ p. 7)

INFORMATIE

■ **Taal op het beeldscherm**

De taal waarin de informatie op het beeldscherm wordt weergegeven, wordt automatisch ingesteld, afhankelijk van de landcode die u hebt ingesteld bij "Voorbereiding" op pagina 10 (tenzij u **BELGIUM** of **SUISSE** hebt geselecteerd). Zie de onderstaande tabel.

SUOMI	→ SUOMI	DANMARK	→ DANSK	NEDERLAND	→ NEDERLANDS
PORTUGAL	→ ENGLISH	ÖSTERREICH	→ DEUTSCH	GREECE	→ ENGLISH
DEUTSCHLAND	→ DEUTSCH	ČESKÁ REPUBLIKA	→ ČEŠTINA	OTHER WESTERN EUROPE	→ ENGLISH
POLSKA	→ POLSK	ITALIA	→ ITALIANO	OTHER EASTERN EUROPE	→ ENGLISH
NORGE	→ NORSK	MAGYARORSZÁG	→ MAGYAR		
SVERIGE	→ SVENSKA	ESPAÑA	→ CASTELLANO		

Zie pagina 16 als u de taalinstelling handmatig wilt wijzigen.

■ **Automatisch tijdsigitaal**

Uw videorecorder is uitgerust met de functie "Just Clock". Hiermee hebt u altijd een betrouwbare tijdmelding. Deze wordt met regelmatige tussenpozen gecontroleerd doordat de gegevens van een PDC-sigitaal worden opgehaald. Als u deze functie wilt gebruiken, stelt u deze in op "ON" in het scherm "Clock Set". (≠ p. 21)

INSTALLATIE (VERVOLG)

Voorgeprogrammeerde instellingen laden

Voordat u de volgende stappen uitvoert, moet u eerst de voorbereidende stappen op pagina 10-11 hebben uitgevoerd.

- 1 ● Als u gebruik maakt van het afleesvenster, drukt u op ▲/▼ om "CH --" te selecteren. Vervolgens drukt u op OK of ►.

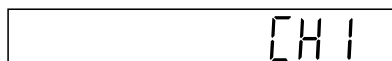
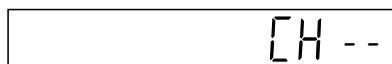

De kanaalpositie loopt op vanaf "CH 1".

- Als u gebruik maakt van de schermweergave, drukt u op ▲/▼ om te selecteren "FOLLOW TV". Vervolgens drukt u op OK of ►.



Druk NIET op een knop op het voorpaneel of de afstandsbediening tot het beeld in het afleesvenster er precies zo uitziet zoals is weergegeven bij stap 2 of "--:-- --".

2

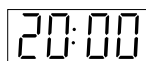

Als de juiste tijd in het afleesvenster wordt weergegeven, is het automatisch instellen van kanalen en het instellen van de tijd geslaagd. Ga verder met stap 3.



Als "1" (kanaalpositie) wordt weergegeven in het afleesvenster, betekent dit dat de tijd nog niet is ingesteld (en de kanalen wel). Ga naar stap 3 en voer de functie Clock Set handmatig uit. (☞ p. 20)

- U kunt controleren of de programmacodes correct zijn ingesteld wanneer u een timeropname met behulp van SHOWVIEW (☞ p. 29) uitvoert. Als de juiste kanaalpositie wordt weergegeven in het scherm SHOWVIEW Programme, betekent dit dat de programmacode dat wordt weergegeven voor het ingevoerde SHOWVIEW-nummer correct is ingesteld.

3 Stel het videokanaal handmatig in. (☞ p. 15)

4 Druk op PROG. +/- om te controleren of alle gewenste zenders zijn opgeslagen in het geheugen van de videorecorder.

- Als in het geheugen ook namen van zenders (ID_ (☞ p. 19)) zijn opgeslagen, wordt de zendernaam wanneer u de videorecorder op een andere zender afstemt, gedurende circa vijf seconden in de linker bovenhoek van het scherm weergegeven.
- Raadpleeg de pagina's 17-18 als u de tuner handmatig wilt instellen om kanalen toe te voegen of over te slaan, kanaalposities te wijzigen of zendernamen in te stellen.
- Als er geen zenders in het geheugen van de videorecorder zijn opgeslagen, controleert u of de SCART-kabel wel correct is aangesloten en drukt u op OK om de voorgeprogrammeerde instellingen opnieuw te laden.

Opmerkingen:

- In gebieden waar geen enkele tv-zender een PDC-sigitaal uitzendt, is geen automatische klokinstelling of automatische programmacode toewijzing door de videorecorder mogelijk.
- In het geval van een stroomonderbreking of als u op STANDBY/ON, VCR POWER of MENU drukt tijdens het laden van instellingen of tijdens de installatie, wordt de installatie onderbroken. Schakel de videorecorder uit en weer in en begin opnieuw.
- Soms werkt de automatische klokinstelling niet correct. Dit is afhankelijk van de ontvangsomstandigheden.
- Als u de functie Preset Download uitvoert, moet u een volledig bedrade 21-pins SCART-kabel gebruiken.
- Op deze videorecorder zijn de tekens A-Z, 0-, -, *, + en — [spatie] beschikbaar voor de zendernaam (ID). Sommige opgehaalde zendernamen kunnen afwijken van die op uw tv (☞ p. 19).

Belangrijk

- Bij bepaalde ontvangsomstandigheden kan het gebeuren dat de namen van zenders onjuist worden opgeslagen en dat de automatische instelling van programmacodes niet goed werkt. Als de programmacodes niet goed zijn ingesteld, zult u zien dat wanneer u een tv-programma met de timer opneemt met behulp van SHOWVIEW, de videorecorder een tv-programma van een andere zender opneemt. Wanneer u de timer programmeert met behulp van SHOWVIEW, zorg dan dat de kanaalpositie waarop het programma dat u wilt opnemen wordt uitgezonden, is geselecteerd. (☞ p. 29)

Het videokanaal instellen

Het videokanaal (RF-uitgangskanaal) is het kanaal waarop uw tv de beeld- en geluidssignalen van de videorecorder ontvangt via de RF-kabel.

BELANGRIJK

Voer de volgende stappen alleen in de volgende gevallen uit:

- Het videokanaal kon niet correct worden ingesteld met de functie Auto Set Up. (p. 12)
- De tuner van de videorecorder is ingesteld met de functie Preset Download (p. 14) in plaats van met Auto Set Up.
- Het tv-beeld stoort als u naar een andere regio bent verhuisd of wanneer een nieuwe zender in uw regio uitzendt.
- De aansluiting van uw videorecorder op de tv is gewijzigd van RF in Scart of S-Video of vice versa.

1 Zorg dat de videorecorder is uitgeschakeld en er geen videoband in het apparaat is geplaatst.

2 Zet de tv aan en stem af op een UHF-kanaal (tussen 22 en 69) dat u als videokanaal wilt gebruiken.

- Selecteer een kanaal dat in uw regio niet wordt gebruikt.

3 Houd meer dan vijf seconden STOP/EJECT ■ /▲ ingedrukt op het voorpaneel.

In het afleesvenster verschijnt het volgende:



TV-systeemnummer begint te knipperen.

4 Druk op PROGRAMME of PROG. +/- om een tv-systeemnummer voor uw regio te selecteren.

1. B/G (alle andere landen).
2. D/K (Hongarije, Tsjechië, Polen of andere Oost-Europese landen).

5 Druk op OK op de afstandsbediening.

Het kanaalnummer knippert in het afleesvenster.

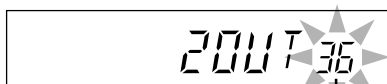

Kanaalnummer begint te knipperen.

6 Druk op PROGRAMME of PROG. +/- om het kanaal te selecteren dat u bij stap 2 op de tv hebt geselecteerd als videokanaal.

Op de tv verschijnt een testsignaal (twee verticale witte strepen).

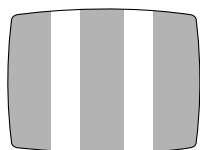

Testsignaal (twee verticale witte strepen)

U gebruikt een SCART- of S-Video-aansluiting:

U hebt geen videokanaal nodig en moet dit kanaal daarom uitschakelen. Hiertoe drukt u op PROGRAMME of PROG. – tot “—” verschijnt op de plaats waar de kanaalnummerpositie wordt weergegeven.

7 Druk op OK om de instelling van het videokanaal te voltooien.

Als u het beeld van de videorecorder wilt weergeven op de tv, selecteert u op de tv het kanaal dat u als videokanaal hebt geselecteerd (bij stap 2 hierboven).

INSTALLATIE (VERVOLG)

Energiespaarstand

U kunt het energieverbruik beperken wanneer de videorecorder is uitgeschakeld.

1 Het scherm FUNCTIE INSTELLING selecteren

- 1 Druk op MENU.
- 2 Druk op ▲ of ▼ om "FUNCTIE INSTELLING" te selecteren en druk op OK of ►.

2 De energiespaarstand instellen

Druk op ▲ of ▼ om "STROOM BESPARING" te selecteren en druk op OK of ► om "ON" te selecteren.



3 De instellingen voltooiën

Druk op MENU.

- In de energiespaarstand wordt het afleesvenster uitgeschakeld.
- De functie Just Clock (≠ p. 20) werkt niet wanneer de energiespaarstand is geactiveerd.
- In de energiespaarstand kan het beeld tijdelijk storen bij het in-/uitschakelen van de videorecorder.
- De energiespaarstand werkt niet in de volgende gevallen:
 - ... De timer is ingeschakeld.
 - ... De videorecorder is uitgeschakeld na timeropname (of opname met behulp van One Touch Recording).
 - ... De functie Auto Satellite Prog Recording is geactiveerd (≠ p. 28).
 - ... "AV2 KEUZE" is ingesteld op "DECODER" of "SATELLIET" (≠ p. 27).

Het kleursysteem selecteren

Voordat u de videorecorder gebruikt, moet u het kleursysteem instellen dat wordt gebruikt voor opnemen en afspelen.

Op deze videorecorder kunt u PAL-, NTSC- en MESECAM-bandensignalen afspelen en PAL- en SECAM*-signalen opnemen. Voer de onderstaande stappen uit om het juiste kleursysteem te selecteren.

* SECAM-signalen worden op deze videorecorder opgenomen als MESECAM; MESECAM is de benaming voor banden met SECAM-signalen die zijn opgenomen op een MESECAM-compatibele PAL-videorecorder.

1 Het scherm FUNCTIE INSTELLING selecteren

- 1 Druk op MENU.
- 2 Druk op ▲ of ▼ om "FUNCTIE INSTELLING" te selecteren en druk op OK of ►.

2 Stel het kleursysteem in.

Druk op ▲ of ▼ om "KLEUR SYSTEEM" te selecteren en druk op OK of ► om het gewenste kleursysteem te selecteren.

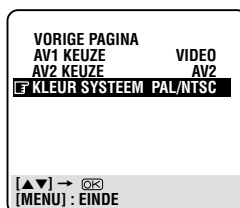

Telkens wanneer u op OK of ► drukt, verandert de instelling als volgt.

- a- PAL/NTSC:
Voor het opnemen van PAL-signalen of het afspelen van een PAL- of NTSC-band.
- b- MESECAM:
Voor het opnemen van SECAM-signalen of het afspelen van een MESECAM-band.

3 De instellingen voltooiën

Druk op MENU om het menu te verlaten.

De taal instellen

U kunt ook de taal handmatig instellen.

1 Het scherm Language Set selecteren

- 1 Druk op MENU.
- 2 Druk op ▲ of ▼ om "AUTO CH INSTELLING" te selecteren en druk op OK of ►.
Het menu Country Set verschijnt.
- 3 Druk op ▲ of ▼ om de landennaam te selecteren, druk dan op OK of ►.

2 Taal instellen

Druk op ▲ of ▼ om de taal te selecteren, druk dan op MENU om af te sluiten.

Automatisch de kanalen instellen

Als u naar een andere plaats verhuist, moet u de videorecorder wellicht opnieuw afstemmen op uw nieuwe regio.

1 De functie AUTO CH INSTELLING uitvoeren

- 1 Druk op MENU.
- 2 Druk op ▲ of ▼ om "AUTO CH INSTELLING" te selecteren en druk op OK of ►.
- 3 Druk op ▲ of ▼ om de naam van uw land te selecteren en druk op OK of ►.
- 4 Druk op ▲ of ▼ om de gewenste taal te selecteren en druk op OK.
- 5 Druk op ▲ of ▼ om "AUTO CH INSTELLING" te selecteren en druk op OK of ►. Het scherm Auto Set ziet er nu als volgt uit:

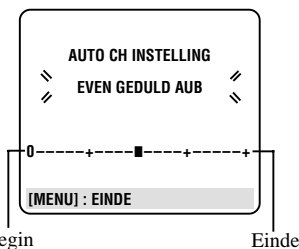

Het scherm Auto Set verschijnt en blijft zichtbaar terwijl de videorecorder zoekt naar zenders die kunnen worden ontvangen. Naarmate de automatische instelling wordt doorlopen, verschuift de voortgangsmarkering "■" van links naar rechts. Wacht tot u het scherm ziet dat wordt weergegeven bij stap 2.

2 De geprogrammeerde kanalen bevestigen

Nadat de kanalen zijn ingesteld, verschijnt gedurende vijf seconden de melding "ZENDER ZOEKEN VOLTOOID" op het scherm. Na vijf seconden of als u op MENU drukt, verschijnt het volgende scherm:

PR	CH	ID	PR	CH	ID
01	25	ARD	08	C26	E-SP
02	C08	SKY1	09	55	WEST
03	10	ZDF	10	C24	SAT1
04	C65	RAI1	11	C23	OSF
05	C31	BBC1	12	----	----
06	C32	BBC2	13	----	----
07	C33	3SAT	14	----	----

[▲▼◀▶]
 → [OK] : PLAATSEN
 → [CLEAR] : WISSEN
 [MENU] : EINDE

C: Kabel

PR: kanaalposities
 CH: kanaalnummers
 ID: zendernamen (≠ p. 19)

- Het blauwe scherm en het programma dat op dat moment wordt uitgezonden op de knipperende zender worden beurtelings acht seconden weergegeven.
- Druk op de knop ▲▼◀▶ op de afstandsbediening om naar de volgende pagina te gaan. De zenders in het geselecteerde land worden boven in de lijst weergegeven.
- De programmacodes worden tijdens de automatische kanaalinstelling ook automatisch ingesteld.

3 De instellingen voltooiën

Druk op MENU om het menu te verlaten.

Opmerkingen:

- Als u automatisch kanalen instelt terwijl de antenne niet correct is aangesloten, verschijnt bij stap 2 de melding "ZENDER ZOEKEN VOLTOOID -GEEN SIGNAAL-" op het scherm. Als deze melding verschijnt, controleert u de aansluiting van de antenne en drukt u op OK. Het automatisch instellen van kanalen wordt opnieuw gestart.
- Afhankelijk van de ontvangstomstandigheden, worden de zenders mogelijk niet op de juiste volgorde en de zendernamen mogelijk niet correct opgeslagen.

Handmatig de kanalen instellen

Voor het handmatig instellen van kanalen, voert u de gewenste procedure uit.

- Procedure:
 - Kanalen toevoegen (zie hieronder).
 - Ongewenste kanalen verwijderen (zie pagina 18).
 - De kanaalposities wijzigen (zie pagina 18).
 - Nauwkeurig afstemmen (zie pagina 18).
 - Programma's decoderen die vervormd worden uitgezonden (zie pagina 18).
 - Zendernamen wijzigen (zie pagina 18)
- Raadpleeg ook "INFORMATIE" op pagina 18, als u in Oost-Europa woont.

Kanalen toevoegen

1 De lijst met geprogrammeerde kanalen openen

- 1 Druk op MENU.
- 2 Druk op ▲ of ▼ om "HAND CH INSTELLING" te selecteren en druk op OK of ►.

2 De kanaalpositie selecteren

- 1 Druk op ▲▼◀▶ tot een lege positie knippert waarop u een kanaal kunt opslaan.

(Voorbeeld) Opslaan op nummer 12.

PR	CH	ID	PR	CH	ID
01	25	ARD	08	C26	E-SP
02	CDB	SKY1	09	55	WEST
03	10	ZDF	10	C24	SAT1
04	C65	RAI1	11	C23	OSF
05	C31	BBC1	12	----	----
06	C32	BBC2	13	----	----
07	C33	3SAT	14	----	----

[▲▼◀▶]
 → [OK] : PLAATSEN
 → [CLEAR] : WISSEN
 [MENU] : EINDE

Het blauwe scherm en het programma dat op dat moment wordt uitgezonden op het geselecteerde kanaal worden beurtelings acht seconden weergegeven.

- 2 Druk op OK. Het scherm Manual Channel Set verschijnt, waarin u de kanalen handmatig kunt instellen.

3 Nieuwe kanaalgegevens instellen

- 1 Druk op ▲ of ▼ om de band van CH (standaard) in CC (kabel) of andersom te wijzigen en druk op ►.

PR	CH	ID	FLN	DECODER
12	CH01	----	+/-	AAN

[▲▼] : KIEZEN
 [◀▶] : CURSOR ←→
 [OK] : OK
 [MENU] : EINDE

Het blauwe scherm en het programma dat op dat moment wordt uitgezonden op het geselecteerde kanaal worden beurtelings acht seconden weergegeven.

- 2 Druk op de cijfertoetsen om het kanaal in te voeren dat u wilt opslaan.
 - Druk op "0" voorafgaand aan het cijfer bij kanalen met één cijfer.
 - Als u de geregistreerde zendernaam wilt invoeren (ID -≠ p. 19), drukt u op ► tot "----" (ID-instelling) begint te knipperen. Druk vervolgens op ▲ of ▼.
 - Voor een nauwkeurige afstemming, drukt u op ► tot "+/-" begint te knipperen, waarna u op ▲ of ▼ drukt. Tijdens het afstellen verschijnt "+" of "-".
 - Als u een kanaal dat gecodeerde programma's uitzendt opslaat, drukt u op ► tot "UIT" (decoderinstelling) knippert. Druk vervolgens op ▲ of ▼ om "DECODER" in te stellen op "AAN" ("UIT" is de standaardinstelling). Indien "AV2 KEUZE" is ingesteld op "AV2" of "SATELLIET", kan de instelling voor "DECODER" niet worden gewijzigd (≠ p. 27).

INSTALLATIE (VERVOLG)

Ongewenste kanalen verwijderen

U kunt kanalen desgewenst handmatig verwijderen.

- 1 Druk op MENU.
- 2 Druk op ▲ of ▼ om "HAND CH INSTELLING" te selecteren en druk op OK of ►.
- De lijst met geprogrammeerde kanalen wordt weergegeven.
- 3 Druk op ▲ of ▼ tot het gewenste kanaal knippert.
- 4 Druk op CLEAR om het te verwijderen. Het kanaal onder het verwijderde kanaal verschuift een regel naar boven.
- 5 Druk op MENU om het menu te verlaten.

Kanaalposities wijzigen

U kunt desgewenst de positienummers van kanalen wijzigen.

- 1 Druk op MENU.
- 2 Druk op ▲ of ▼ om "HAND CH INSTELLING" te selecteren en druk op OK of ►.
- 3 Druk op ▲ of ▼ tot het kanaal dat u wilt wijzigen knippert. Druk vervolgens op OK.
- 4 Druk op ▲ of ▼ om de zender naar het nieuwe kanaal te verplaatsen en druk op OK.
- Voorbeeld: als u de zender van positie 4 hebt verplaatst naar positie 2, worden de zenders op de posities 2 en 3 elk een plaats naar beneden verschoven.
- 5 Druk op MENU om het menu te verlaten.

Programma's decoderen die gecodeerd worden uitgezonden

Als u gecodeerde uitzendingen ontvangt, kunt u de programma's decoderen door de videorecorder aan te sluiten op een externe decoder via de AV2 IN/DECODER-connector op de videorecorder. Breng de aansluiting tot stand volgens de beschrijving op pagina 35 en volg de onderstaande instructies:

- 1 Druk op MENU om het hoofdmenu te openen.
- 2 Druk op ▲ of ▼ om "FUNCTIE INSTELLING" te selecteren en druk op OK of ►.
- Het scherm Functie instelling verschijnt.
- 3 Druk op ▲ of ▼ om "AV2 KEUZE" te selecteren.
- 4 Druk op OK of ► om "DECODER" te selecteren en druk op MENU om af te sluiten.

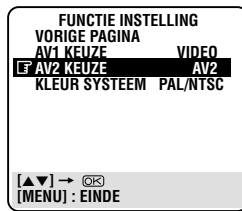

- 5 Druk op MENU om het menu opnieuw te openen.
- 6 Druk op ▲ of ▼ om "HAND CH INSTELLING" te selecteren en druk op OK of ►. De lijst met geprogrammeerde kanalen wordt weergegeven.
- 7 Druk op ▲▼◀▶ om het kanaal te selecteren dat gecodeerde programma's uitzendt en druk tweemaal op OK. Het scherm Manual Channel Set verschijnt.
- 8 Druk op ► tot "OFF" (decoderinstelling) knippert en stel deze in op "ON" door op ▲ of ▼ te drukken.
- 9 Druk op OK. De lijst met geprogrammeerde kanalen wordt weergegeven.
- 10 Druk op MENU.

Nauwkeurig afstemmen

Tijdens het automatisch instellen van kanalen wordt automatisch nauwkeurig afgestemd, maar u kunt het afstemmen ook handmatig uitvoeren.

- 1 Druk op MENU.
- 2 Druk op ▲ of ▼ om "HAND CH INSTELLING" te selecteren en druk op OK of ►.
- 3 Druk op ▲▼◀▶ tot het kanaal dat u wilt afstemmen knippert. Druk tweemaal op OK. Het scherm Manual Channel Set verschijnt.
- 4 Druk op ► tot "+/-" knippert, en druk vervolgens op ▲ of ▼ tot het beeld scherp is.
- 5 Druk op OK. De lijst met geprogrammeerde kanalen wordt weergegeven.
- 6 Druk op MENU om het menu te verlaten.

Zendernamen wijzigen

U kunt een zendernaam desgewenst handmatig wijzigen.

- 1 Druk op MENU.
- 2 Druk op ▲ of ▼ om "HAND CH INSTELLING" te selecteren en druk op OK of ►.
- 3 Druk op ▲▼◀▶ tot de gewenste zendernaam knippert.
- 4 Druk tweemaal op OK. Het scherm Manual Channel Set verschijnt.

- 5 Als u de zendernaam wilt wijzigen in een geregistreerde naam (p. 19), drukt u op ► tot de zendernaam (ID) knippert en drukt u vervolgens op ▲ of ▼ tot de nieuwe zendernaam (ID) verschijnt.

Als u een niet geregistreerde naam voor de zender wilt selecteren, drukt u op ► tot de eerste letter van de zendernaam (ID) knippert. Vervolgens drukt u op ▲ of ▼ om de tekens (A-Z, 0-9, -, *, +, ,, spatie) te doorlopen en stopt u bij het gewenste teken. Druk op ► om het teken in te voeren. Voer de overige tekens op dezelfde wijze in (maximaal vier tekens).

- Bij een vergissing drukt u op ◀ tot het teken dat u wilt wijzigen knippert. Voer het juiste teken in door op ▲ of ▼ te drukken.

- 6 Druk op OK. De lijst met geprogrammeerde kanalen wordt weergegeven.
- 7 Druk op MENU om het menu te verlaten.

INFORMATIE

Als u in Oost-Europa woont, wordt in het scherm Manual Channel Set de instelling "TV SYSTEM" weergegeven in plaats van "DECODER". Als u wel beeld hebt, maar geen geluid hoort, moet u het correcte tv-systeem (D/K of B/G) selecteren. Normaal zijn voor de uitzending van tv-programma's de volgende tv-systemen van toepassing: Oost-Europa: D/K West-Europa: B/G

- 1 Druk op ► tot het tv-systeem (D/K of B/G) knippert in het scherm Manual Channel Set.
- 2 Druk op ▲/▼ om het juiste tv-systeem te selecteren (D/K of B/G).

LET OP

- Als de kanaalposities worden gewijzigd of verwijderd, worden de ingestelde programmacodes opnieuw ingesteld of gewijzigd. Indien in dit stadium timerprogramming met SHOWVIEW wordt uitgevoerd, verschijnt op het scherm "GIDSNUMMER INSTELLING". Voer de kanaalpositie in waarop de uitzending voor het SHOWVIEW-nummer wordt ontvangen.
- Nadat u een kanaal hebt toegevoegd, stelt u de programmacode voor dit kanaal (zender) in. (☞ "SHOWVIEW instellen" op pagina 20)

Lijst met televisiestations en ID's

ID*	NAAM VAN TELEVISIESTATION	ID*	NAAM VAN TELEVISIESTATION
1000	TV1000	ORF2	ORF2
3SAT	3SAT	ORF3	ORF3
ADLT	ADULT	OWL3	OWL3
ANT3	ANTENA3	PREM	PREMIERE
ARD	ARD	PRO7	PRO7
ARTE	ARTE	RAI1	RAI1
BBC	BBC GROUP	RAI2	RAI2
BBC1	BBC1	RAI3	RAI3
BBC2	BBC2	RETE4	RETE4
BR3	BAYERN3	TELE21	TELE21
C+	CANAL PLUS	RTBF1 of 2	RTBF1 of 2
C1	PORTUGUSES	RTL	RTL
CAN5	CANALES	RTL2	RTL2
CANV	KETNET CANVAS	RTL4	RTL4
CH4	CHANNEL4	RTL5	RTL5
CH5	CHANNEL5	RTP	RTP
CHLD	CHILD	S4	SCHWEIZ4
CINE	CINEMA	SAT1	SAT1
CLUB	TELECLUB	SBS	SBS
CMT	CMT	SHOW	SHOW
CNN	CNN	SIC	SOCIEDADE
CSUR	ANDALUCIA	SKY	SKY CHANNEL
DISC	DISCOVERY	SKYN	SKY NEWS
DR	DR TV	SPRT	SPORT
DRS	DRS	SRTL	SUPER RTL
DSF	DSF	STAR	STAR-TV
ETB1	ETB1	SVT1	SVT1
ETB2	ETB2	SVT2	SVT2
EURO	EURONEWS	SWR	SUEDWEST3
EUSP	EUROSPORTS	TCC	TCC
FEMM	FEMMAN	TELE	TELE
FILM	FILM	TEL5	TELE5
FNET	FILMNET	TF1	TF1
FR2	France2	TM3	TM3
FR3	France3	TMC	TELEMONTECARLO
GALA	GALAVISION	TNT	TNT INT
HR3	HESSEN3	TRT	TRT INT
INFO	INFO-KANAL	TSI	TSI
ITA1	ITALIA1	TSR	TSR
ITA7	ITALIA7	TV1	BRTN TV1
ITV	ITV	TV2	BRTN TV2
JSTV	JSTV	TV3	TV3
KA2	KA2	TV4	TV4
KAB1	KABEL1	TV5	TV5
KAN2	KANAL2	TV6	TV6
LOCA	LOCAL	TVE1	TVE1
M6	M6	TVE2	TVE2
MBC	MBR	TVG	TV GALICIA
MCM	MCM	TVI	TV INDEPENDENT
MDR	MDR	TVN	TV NORGE
MOVE	MOVIE	VCR	VIDEO
MTV	MTV	VERO	VERONICA
MTV3	MTV3	VH-1	VH-1
N3	NORD3	VIVA	VIVA
N-TV	N-TV	VIV2	VIVA2
NBC	NBC SUPER	VMTV	VIDEO MUSIC
NDR3	NDR3	VOX	VOX
NED1	NED1	VT4	VT4
NED2	NED2	VTM	VTM
NED3	NED3	WDR1	West1
NEWS		WDR3	West3
NICK	NICKELODEON	YLE1	YLE1
NRK	NRK	YLE2	YLE2
NRK2	NRK2	ZDF	ZDF
ODE	ODEON	ZTV	ZTV
ORF1	ORF1		

* De "ID"-afkorting wordt op het scherm weergegeven in plaats van de zendernaam. De "ID"-afkorting is opgenomen in het scherm Confirmation en wordt weergegeven op het scherm wanneer de videorecorder wordt afgestemd op een andere zender.

INSTALLATIE (VERVOLG)

De klok instellen

U kunt de klok desgewenst handmatig opnieuw instellen of corrigeren.

1 Het scherm Clock Set selecteren

- 1 Druk op MENU.
- 2 Druk op ▲ of ▼ om "BASIS INSTELLING" te selecteren en druk op OK of ►. Het scherm Initial Set verschijnt.
- 3 Druk op ▲ of ▼ om "INSTELLING VAN DE KLOK" te selecteren en druk op OK of ►. Het scherm Clock Set verschijnt.



2 De klok instellen

- 1 Druk op ▲ of ▼ om de tijd in te stellen en druk op OK of ►.
 - Telkens wanneer u op ▲ of ▼ drukt, verspringt de tijd één minuut. Als u de knop ingedrukt houdt, verspringt de tijd dertig minuten.
- 2 Druk op ▲ of ▼ om de datum in te stellen en druk op OK of ►.
 - Telkens wanneer u op ▲ of ▼ drukt, verspringt de ingestelde datum één dag. Als u de knop ingedrukt houdt, verspringt de ingestelde datum vijftien dagen.
- 3 Druk op ▲ of ▼ om het jaar in te stellen en druk op OK of ►.
 - Telkens wanneer u op ▲ of ▼ drukt, verspringt het ingestelde jaar één jaar. Als u de knop ingedrukt houdt, verspringt het ingestelde jaar sneller.
- 4 Dit geldt niet voor (MAGYARORSZÁG (36)), (ČESKÁ REPUBLIKA (42)), POLSKA (48) of OTHER EASTERN EUROPE (EE). Druk op ▲ of ▼ om de functie JUST CLOCK in te stellen en druk op OK of ►.

ON: Accurate tijdaanduiding dankzij regelmatige automatische aanpassingen op basis van gegevens die via een PDC-sigitaal worden verkregen.

OFF: Als de klokgegevens van het PDC-sigitaal niet correct zijn, drukt u op "OFF". Hierdoor vermindert u de nauwkeurigheid van de ingebouwde klok, hetgeen een nadelige uitwerking kan hebben op timeropnamen.

Als u "ON" selecteert, drukt u op ▲ of ▼ om de kanaalpositie in te stellen op de zender die de klokgegevens uitzendt. Druk vervolgens op OK of ►.

3 De instellingen voltooiën

Druk op MENU om af te sluiten. De klok wordt geactiveerd.

Opmerkingen:

- Wanneer de functie Just Clock is ingesteld op "ON", wordt de ingebouwde klok van de videorecorder elk uur aangepast, behalve om 23:00, 0:00, 1:00 en 2:00.
- Just Clock is niet effectief in de volgende gevallen:
 - De videorecorder is ingeschakeld.
 - De timer is geactiveerd.
 - Er is een verschil van meer dan drie minuten tussen de tijd op de interne klok en de werkelijke tijd.
 - De functie Auto Satellite Prog Rec is geactiveerd (zie p. 28).
 - De energiestaanstand is geactiveerd (zie p. 16).
- Als Just Clock is ingeschakeld, wordt de klok van de videorecorder bij het begin en het einde van de zomertijd automatisch aangepast.
- Just Clock werkt mogelijk niet correct wanneer de ontvangst niet goed is.
- Bij een stroomstoring gaan de klokinstellingen verloren.

SHOWVIEW instellen

Om te zorgen dat de SHOWVIEW-timer correct functioneert, moet u voor elke zender de programmacode ("GIDS NUM.") instellen.

De programmacode verwijst naar de toegekende nummers van de tv-zenders in het betreffende uitzendgebied voor de SHOWVIEW-timer. De programmacodes worden weergegeven in de meeste tv-gidsen.

BELANGRIJK

Normaal worden met de functies Auto Set Up (zie p. 12), Preset Download (zie p. 14) of Auto Channel Set (zie p. 17) automatisch de programmacodes ingesteld. U moet de programmacodes alleen in de volgende gevallen handmatig instellen.

- a) Wanneer bij timerprogrammering met behulp van SHOWVIEW de kanaalpositie van de zender waarvan u wilt opnemen niet wordt geselecteerd of wanneer u een kanaal toevoegt nadat Auto Set Up, Preset Download of Auto Channel Set is uitgevoerd. In dit geval stelt u de programmacode voor de betreffende zender handmatig in.
- b) Wanneer u een kanaal wijzigt of verwijdert nadat Auto Set Up, Preset Download of Auto Channel Set is uitgevoerd. In dit geval stelt u de programmacodes voor alle zenders die kunnen worden ontvangen handmatig in.

- c) Wanneer u een timeropname wilt maken van een satellietprogramma met behulp van SHOWVIEW. In dit geval stelt u de programmacodes in voor alle satellietuitzendingen die worden ontvangen via uw satellietuner.

1 Het scherm Initial Set selecteren

- 1 Druk op MENU.
- 2 Druk op ▲ of ▼ om "INITIAL SET" te selecteren en druk op OK of ►.



2 De programmacodes instellen

- 1 Druk op ▲ of ▼ om "GIDSNUMMER INSTELLING" te selecteren en druk op OK of ►.
- 2 Druk op ▲ of ▼ of gebruik de cijfer-toetsen om de programmacode (GIDS NUM.) in te voeren en druk op OK of ►.
- 3 Druk op ▲ of ▼ of gebruik de cijfer-toetsen om het nummer van de kanaalpositie van de videorecorder in te voeren waarop de uitzending van de programmacode wordt uitgezonden en druk op OK of ►.



(Voorbeeld) In dit geval wordt ZDF ontvangen op kanaalpositie 2.

- 4 Herhaal de bovenstaande procedure om de programmacode in te stellen voor alle zenders die kunnen worden ontvangen.
 - Als satellietuitzendingen worden ontvangen op het extra kanaal "L-2" van de videorecorder, selecteert u "L-2" als kanaalpositie.

3 De instellingen voltooiën

Druk op MENU.

BASISFUNCTIES

Afspelen

Zorg dat aan de volgende vereisten is voldaan:

- De videorecorder, tv en antenne zijn correct aangesloten.
- Het juiste kleursysteem is geselecteerd. (zie p. 16).

1 TV

- 1 Zet de tv aan.
- 2 Selecteer het videokanaal (of de externe video-ingang).

2 Videorecorder

Plaats een band in de videorecorder. De videorecorder wordt automatisch ingeschakeld en de teller wordt teruggezet op 0:00:00.

- Als de wisbeveiliging van de band is verwijderd, wordt de band automatisch gestart.
- Als er al een band in de videorecorder aanwezig is, schakelt u de videorecorder in.

3 De band starten

Druk op PLAY ►. De teller wordt teruggezet op 0:00:00.

Tijdens de automatische spoorafstelling knippert "DSPC" op het afleesvenster van de videorecorder. (zie p. 24)

- De beeldkwaliteit van LP-opnamen is minder hoog dan van SP-opnamen.
- U kunt ook Compact VHS-camcorder-opnamen afspelen op deze videorecorder. Plaats de opgenomen band gewoon in een VHS-bandadapter en speel de band af zoals een VHS-band van normale grootte.
- Op deze videorecorder kunt u zowel VHS- als Super VHS-signalen afspelen wanneer u Super VHS-banden gebruikt.

Positie-indicator

De positie-indicator voor de band verschijnt op het scherm wanneer u vanuit de Stopstand drukt op ◀◀, ▶▶ of wanneer u zoekt in de index. De positie van de markering "■" ten opzichte van de "0" (begin) of "+" (einde) geeft de positie van de band aan. "O.S.D." (p. 26) moet worden ingesteld op "ON", om de indicator weer te geven.

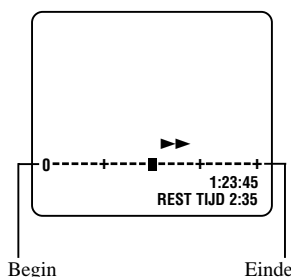

Opmerking:

Afhankelijk van het type band dat wordt gebruikt, kan de indicatie onjuist zijn.

Snel een specifiek beeld zoeken

Druk op ▶▶ of ◀◀ tijdens het afspelen. (U hoort geen geluid.)

Als u het afspelen wilt hervatten, drukt u nogmaals op PLAY ►.

- Nadat u ▶▶ of ◀◀ gedurende meer dan twee seconden ingedrukt hebt gehouden, stopt u het zoeken door de knop los te laten.

Het afspelen stoppen

Druk op STOP ■.

De band terugspoelen

Druk op ◀◀ of draai de draaiknop op het voorpaneel tegen de klok in als de band niet loopt.

De band vooruit spoelen

Druk op ▶▶ of draai de draaiknop op het voorpaneel met de klok mee als de band niet loopt.

De band uitwerpen

Druk op EJECT ▲ of STOP/EJECT ■/▲ op het voorpaneel.

De videorecorder uitschakelen

Druk op VCR POWER of STANDBY/ON.

U speelt een NTSC-band af:

- Het beeld wordt op sommige tv's verticaal ingekort en zwarte balken worden weergegeven aan de boven- en onderzijde van het scherm.
- De tijdteller en indicatie van de resterende bandlengte kloppen niet.
- Het beeld rolt mogelijk omhoog en omlaag. Dit kunt u corrigeren door de V-HOLD-knop op sommige tv's in te drukken. (Als de tv geen V-HOLD-knop heeft, kan dit helaas niet worden verholpen).
- Het beeld stoort en er kan kleurverlies optreden tijdens het zoeken, de weergave van een stilstaand beeld of een beeld-voor-beeldweergave.

BASISFUNCTIES (VERVOLG)

Opnemen

Op deze videorecorder wordt aan het begin van elke opname een indexmarkering geplaatst. Met behulp van deze indexmarkering kunt u eenvoudig het begin van een opname opzoeken (zie "Zoeken in de index"). (≈ p. 23)

Controleer of aan de volgende vereisten is voldaan:

- De wisbeveiliging van de band is niet verwijderd.
- De videorecorder, tv en antenne zijn correct aangesloten.
- Het juiste kleursysteem is geselecteerd. (≈ p. 16)

1 TV

- 1 Zet de tv aan.
- 2 Selecteer het videokanaal (of de externe video-ingang).

2 Videorecorder

Plaats een band met wisbeveiliging in de videorecorder.

De videorecorder wordt ingeschakeld.

- Als er al een band in de videorecorder aanwezig is, schakelt u de videorecorder in.

Als u de band wilt terugspoelen, drukt u op ◀ of draait u de draaiknop op het voorpaneel tegen de klok in.

3 De bandsnelheid selecteren

Druk op SPEED tot de gewenste snelheid (SP, LP) wordt weergegeven.

4 Een kanaal selecteren

Druk op PROG. +/- (of PROGRAMME +/-) op het voorpaneel of gebruik de cijfertoetsen om de kanaalpositie te selecteren die u wilt opnemen.

Als u een satelliet tuner gebruikt, selecteert u de externe lijningang die is verbonden met een satelliet tuner.

"L-1" voor AV1 IN/OUT-connector.

"L-2" voor AV2 IN/DECODER-connector.

5 Start de opname

Druk op RECORD ●.

"DSPC" wordt uitgevoerd aan het begin van de eerste SP- en de eerste LP-opname zodra de band in de videorecorder is geplaatst. (≈ p. 24)

- Indien "DIRECT RECORD" is ingesteld op "ON" (≈ p. 28), wordt het programma dat wordt uitgezonden op tv, opgenomen.
- De beeldkwaliteit van LP-opnamen is minder hoog dan die van SP-opnamen.
- Op deze videorecorder kunt u zowel VHS- als Super VHS-banden opnemen wanneer u SuperVHS-banden gebruikt. Raadpleeg "Opnametype selecteren" (≈ p. 27) voor meer informatie

Opname onderbreken

Druk op PAUSE/STILL II.

Als u het opnemen wilt hervatten, drukt u op PLAY ►.

- In de opname pauzestand kunt u de kanaalpositie wijzigen door op PROG. +/- (of PROGRAMME +/- of de cijfertoetsen) te drukken.

Opname stoppen

Druk op STOP ■.

Een ander tv-programma bekijken tijdens het opnemen

1. Als uw videorecorder op de tv is aangesloten met een scartkabel, drukt u op VCR/TV om de VCR-indicator uit het afleesvenster te verwijderen.
2. Selecteer het kanaal dat u op de tv wilt weergeven. U kunt het programma op het geselecteerde kanaal op de tv bekijken, zonder dat dit van invloed is op de opname op de videorecorder.

- Indien u een satelliet tuner gebruikt, kunt u geen andere programma's bekijken terwijl u opneemt.

De opgenomen tijdindicatie weergeven

Druk op DISPLAY tot een teller wordt weergegeven in het afleesvenster.

Resterende bandtijd weergeven

Druk op DISPLAY tot de resterende tijd voor de band wordt weergegeven. In het afleesvenster wordt de resterende bandtijd weergegeven met "▲".

- Als u op de DISPLAY-knop drukt, kunt u de weergave instellen van de teller, de kanaalpositie*, de huidige tijd of de resterende bandtijd.

* De kanaalpositie wordt niet weergegeven tijdens het afspelen.

De teller terugzetten

Druk op CLEAR op de afstandsbediening terwijl de teller wordt weergegeven op het scherm.

Beveiliging verwijderen

Videobanden zijn voorzien van een wisbeveiligingsnokje om te voorkomen dat een opname per vergissing wordt gewist.

Een opname beveiligen:

Verwijder het wisbeveiligingsnokje met een schroevendraaier.



Opnemen mogelijk maken:

Bedek de opening met plakband.

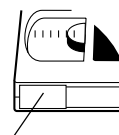

Plakband

Automatische functies

Automatisch afspelen

Zodra een band in de videorecorder wordt geplaatst, wordt de band gestart. Als de wisbeveiliging is verwijderd, start het afspelen van de band.

Automatisch terugspoelen

Als een band na het afspelen, voor uitspoelen of handmatig opnemen, het einde heeft bereikt, wordt deze automatisch teruggespoeld.

Afspelen herhalen

Wanneer u PLAY ► gedurende meer dan vijf seconden ingedrukt houdt, kunt u de band herhaald laten afspelen (tot vijftig maal). U kunt op elk gewenst moment op STOP ■ drukken om het afspelen te stoppen.

Als de band het einde heeft bereikt, wordt deze automatisch teruggespoeld en opnieuw afgespeeld.

Uitschakelen na terugspoelen

Wanneer u binnen twee seconden nadat het terugspoelen is gestart op VCR POWER drukt, wordt de videorecorder uitgeschakeld nadat het terugspoelen is voltooid.

Band uitwerpen

U verwijdert de band eenvoudig door op EJECT ▲ te drukken, ook wanneer de videorecorder is uitgeschakeld. Zodra u op EJECT ▲ drukt, wordt de videorecorder automatisch ingeschakeld, wordt de band uitgeworpen en wordt de videorecorder vervolgens weer uitgeschakeld.

GEAVANCEERDE FUNCTIES

Speciale afspeelmethode

In het onderstaande gedeelte wordt aangegeven op welke manieren u een band kunt afspelen.

Een stilstand beeld weergeven

Druk kort op PAUSE/STILL **II** tijdens het afspelen.

Het afspelen wordt gestopt en een stilstand beeld wordt weergegeven.

Druk nogmaals op de knop voor een beeld-voor-beeldweergave (of druk op **II**).

U hervat het afspelen door op PLAY **▶** te drukken.

Een stilstand beeld één beeldje verplaatsen:

1 Druk op JOG/SHTL zodat de knop JOG/SHTL oplicht.

2 Draai de klikdraaiknop met de klok mee of tegen de klok in om een stilstand beeld vooruit of achteruit te verplaatsen terwijl de knop JOG/SHTL oplicht.

Druk op PLAY **▶** om het afspelen te hervatten.

Vertraagde beeldweergave

Druk tijdens het afspelen gedurende meer dan twee seconden op PAUSE/STILL **II**.

Als u nog langzamer wilt afspelen (en vertraagd wilt terugspoelen), draait u de draaiknop tegen de klok in.

Als u het vertraagd afspelen wilt versnellen (en vertraagd wilt vooruitspoelen), draait u de draaiknop met de klok mee.

Druk op PLAY **▶** om het afspelen te hervatten.

Snel een specifiek beeld zoeken en stilzetten

Voer de volgende stappen uit tijdens het afspelen van de band of bij een stilstand beeld:

1 Druk op JOG/SHTL zodat de JOG/SHTL-knop oplicht.

2 Draai de draaiknop met de klok mee of tegen de klok in om vooruit of terug te spoelen. U kunt de zoek-snelheid verhogen door de draaiknop verder te draaien. U kunt de draaiknop alleen gebruiken wanneer de knop JOG/SHTL oplicht.

3 Als u de draaiknop loslaat, blijft het beeld stilstaan.

Opmerkingen:

- U hoort geen geluid tijdens een speciale afspeelmethode.
- Wanneer u langer dan vijf minuten vertraagde en stilstand beelden hebt bekeken, wordt de videorecorder automatisch uitgeschakeld om de band en de videokoppen te beschermen.
- Tijdens een speciale afspeelmethode kunnen er strepen op het scherm verschijnen.
- Wanneer u de band op een normale manier afspeelt nadat u hebt gezocht of stilstand beeld, vertraagd beeld of een beeld-voor-beeldweergave hebt bekeken, ziet u mogelijk een verticale trilling, afhankelijk van het model tv dat u gebruikt.
- Als u de klikdraaiknop of de draaiknop op het voorpaneel gebruikt, hoeft u niet op JOG/SHTL op de afstandsbediening te drukken.

Spoorvolging (Tracking)

Spoor automatisch afstellen

Telkens wanneer een band in de videorecorder wordt geplaatst, wordt automatisch het spoor afgesteld en wordt het signaal voortdurend geanalyseerd ten behoeve van een optimale beeldkwaliteit. U hoeft de ruis bij de meeste banden daarom tijdens het afspelen niet te onderdrukken.

Spoor handmatig afstellen

Tijdens normaal afspelen:

Als de ruis niet volledig kan worden onderdrukt met de automatische spoorafstelling, drukt u op SPEED op de afstandsbediening om het spoor handmatig af te stellen. Druk vervolgens op PROGRAMME (of PROG.) + of -.

Tijdens vertraagd afspelen:

Druk op PROGRAMME +/- op het voorpaneel of op PROG. +/- op de afstandsbediening om ruis in het vertraagd afgespeelde beeld te onderdrukken.

Bij een stilstand beeld:

Druk op PROGRAMME +/- of PROG. +/- om trillingen in een stilstand beeld te voorkomen. Deze optie is alleen beschikbaar voor MESECAM-bandens.

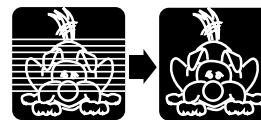

Om de handmatige spoorafstelling op te heffen, stopt u de band, verwijdert u deze en plaatst u de band opnieuw in de videorecorder.

De index doorzoeken

Aan het begin van elke opname die op deze videorecorder is gemaakt (of op banden met een index) vindt u een index.

Druk net zolang op **▶▶▶** of **◀◀◀** tot het gewenste nummer op het tv-scherm wordt weergegeven voordat u het afspelen start. Het snel vooruit- of terugzoeken wordt gestart. Zodra de opgegeven indexmarkering is gevonden, wordt automatisch het afspelen gestart.

- U gaat naar een bepaald indexnummer door verschillende malen op de knop te drukken, waarmee u aangeeft hoeveel indexmarkeringen vóór of na de huidige positie de gewenste opname zich bevindt.
- U kunt ongeveer tot de negende markering vanaf de huidige positie op de band zoeken.

GEAVANCEERDE FUNCTIES (VERVOLG)

SmartPicture

U kunt het beeld tijdens het afspelen verzachten, verscherpen of benadrukken. De standaardinstelling voor SmartPicture is AUTO.

1 SmartPicture selecteren

1 Druk op de SMARTPICTURE-knop. De huidige instelling verschijnt gedurende vijf seconden op het scherm.

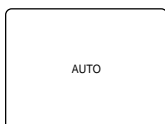

2 Terwijl de huidige instelling wordt weergegeven, drukt u verschillende malen op de knop SMARTPICTURE om de instelling als volgt te wijzigen:

AUTO:

Standaardinstelling.

DISTINCT:

Selecteer deze instelling als u de details in het beeld wilt benadrukken.

SOFT:

Selecteer deze instelling als u een minder scherp beeld wenst. De signaalruis van het beeld wordt verzacht.

SHARP:

Selecteer deze instelling als u een scherp beeld wenst. De contouren worden benadrukt.

Opmerkingen:

- We raden u aan SmartPicture in te stellen op "SOFT" wanneer tijdens het afspelen veel ruis op het scherm zichtbaar is.
- Wanneer "DSPC" is uitgeschakeld, wordt "AUTO" automatisch ingesteld op "NATURAL".

DSPC

Het DSPC-systeem (Digital Studio Picture Control) controleert de staat van de band tijdens het opnemen en afspelen en past de weergave aan ten behoeve van de hoogst mogelijke beeldkwaliteit bij opnemen en afspelen. De standaardinstelling voor opnemen en afspelen is "ON".

1 Het scherm Functie instelling selecteren

1 Druk op MENU.

2 Druk op ▲ of ▼ om "FUNCTIE INSTELLING" te selecteren en druk op OK of ►.

2 Stel DSPC in.

Druk op ▲ of ▼ om "DSPC" te selecteren en druk op OK of ► om "AAN" of "UIT" te kiezen.

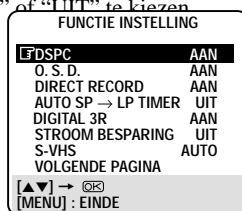

3 De instellingen voltooien

Druk op MENU.

Wanneer het "DSPC"-systeem is ingeschakeld, werkt het zowel tijdens opnemen als afspelen.

Bij opnemen

Druk op RECORD ●.

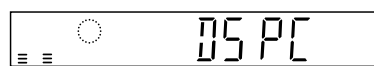

DSPC VOLTOOID

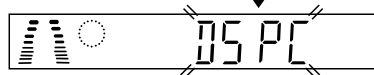

- De staat van de band wordt gedurende ongeveer zeven seconden gecontroleerd.

Vervolgens wordt de opname gestart.

Opmerkingen:

- Het DSPC-systeem werkt in zowel de SP-als de LP-stand pas nadat een band in de videorecorder is geplaatst en de opnamemodus is geactiveerd. DSPC werkt niet tijdens het opnemen.
- Het DSPC-systeem werkt niet tijdens een Auto Satellite Prog-opname (zie p. 28).
- Bij timeropnamen werkt het DSPC-systeem voordat de opname wordt gestart.
- Wanneer een band wordt uitgeworpen, worden de DSPC-gegevens gewist. De volgende keer dat de band wordt geplaatst, wordt DSPC opnieuw uitgevoerd.
- Terwijl "DSPC" wordt weergegeven kan geen One Touch-opname worden gestart (zie p. 26).
- Aangezien het DSPC-systeem al werkt voordat het opnemen start, is er een vertraging van ongeveer zeven seconden na het indrukken van RECORD ●. Om er zeker van te zijn dat u het gewenste beeld of programma volledig opneemt, voert u de volgende stappen uit:
 - 1) Houd PAUSE/STILL II ingedrukt en druk op RECORD ● om de opnamepauze te activeren.
 - De status van de band wordt dan automatisch gecontroleerd en na ongeveer zeven seconden wordt de opnamepauze opnieuw geactiveerd.
 - 2) Druk op PLAY ► om de opname te starten.
 - Als u het DSPC-systeem niet wilt gebruiken en direct wilt starten met opnemen, schakelt u "DSPC" uit.

Bij afspelen

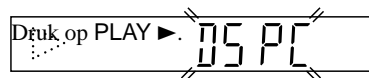

- De beeldkwaliteit voor afspelen wordt aangepast aan de gebruikte band.
- DSPC is actief tijdens de automatische spoorafstelling (tracking). "DSPC" knippert in het afleesvenster op het voorpaneel.

Opmerkingen:

- Wanneer u een band bekijkt waarbij "DSPC" was ingeschakeld tijdens het opnemen, is het raadzaam DSPC eveneens in te schakelen tijdens het afspelen.
- "DSPC" wordt alleen aan het begin van de automatische spoorafstelling weergegeven, maar blijft daarna ook geactiveerd.

Digital TBC/NR

Uw videorecorder is voorzien van de functie Digital TBC (Time Base Corrector), waarmee ongewenste trillingen worden verwijderd uit fluctuerende videosignalen zodat zelfs bij gebruik van oude of gehuurde cassettes een stabiel beeld kan worden verkregen. De aan- en uitstand van de functie Digital 3-DNR (Noise Reduction), die ruis onderdrukt en een heldere beeld-reproductie mogelijk maakt, is ook aan deze functie gekoppeld.

*De standaardinstelling is "ON" (aan).

Wij raden u aan de functie Digital TBC te gebruiken in de volgende gevallen

... Bij het afspelen van een band die op een camcorder is opgenomen.

... Bij het herhaaldelijk afspelen van een band.

... Bij gebruik van deze videorecorder als afspeelapparaat bij het kopiëren van een band.

1 Digital TBC/NR inschakelen

Druk op de knop DIGITAL TBC/NR op het voorpaneel, zodat de knop oplicht.

- Als u nogmaals op de knop drukt, wordt de functie weer uitgeschakeld. Het lampje gaat uit.
- Wanneer u een band afspeelt die is opgenomen bij een slechte ontvangst van het tv-signaal, kan het beeld in sommige gevallen stabiel worden wanneer u Digital TBC/NR uitschakelt. Als u een MESECAM band afspeelt, functioneert Digital TBC/NR niet, hoewel het TBC/NR lichtje brandt.

Digital 3R

Het beeldsysteem Digital 3R past contourcorrectie toe op het luminantie-siginaal om de mate van detail te verhogen.

1 Het scherm Functie instelling selecteren

- 1 Druk op MENU.
- 2 Druk op ▲ of ▼ om "FUNCTIE INSTELLING" te selecteren en druk vervolgens op OK of ►.

2 Digital 3R inschakelen

- 1 Druk op ▲ of ▼ om "DIGITAL 3R" te selecteren.
- 2 Druk op OK of ► om een van de volgende mogelijkheden te selecteren:

FUNCTIE INSTELLING		
DSPC	AAN	
O.S.D.	AAN	
DIRECT RECORD	AAN	
AUTO SP → LP.TIMER	UIT	
DIGITAL 3R	AAN	
STROOM BESPARING	UIT	
S-VHS	AUTO	
VOLGENDE PAGINA		
[▲▼] → [OK]		
[MENU]: EINDE		

ON: Selecteer deze stand in de meeste gevallen.

OFF: Er wordt geen beeldcorrectie toegepast.

- Het is aan te bevelen "DIGITAL 3R" op "ON" ingesteld te houden.
- Afhankelijk van het gebruikte soort band kan de beeldkwaliteit beter zijn wanneer "DIGITAL 3R" op "OFF" wordt ingesteld.

3 De instellingen voltooiën

Druk op MENU.

NICAM-stereoprogramma's en tweetalige programma's ontvangen/opnemen

Deze videorecorder kan stereoprogramma's en tweetalige programma's ontvangen en opnemen, inclusief uitzendingen via NICAM (Digital Stereo Sound) en A2 (Sound-Multiplex).

Wanneer de recorder op een ander kanaal wordt afgestemd, wordt het soort uitzending dat wordt ontvangen een paar

Ontvangen soort uitzending	Informatie op scherm
A2 stereo	ST
A2 tweetalig	BIL
Normaal mono	(geen)
NICAM stereo	ST NICAM
NICAM tweetalig	BIL NICAM
NICAM mono	NICAM

Opmerkingen:

- Stereoprogramma's (A2) worden automatisch in stereo opgenomen op het hifi-audiospoor (waarbij het geluid van het L- en R-kanaal gemengd wordt opgenomen op het normale audiospoor).
- Tweetalige programma's (A2) worden automatisch tweetalig opgenomen op het hifi-audiospoor. Het hoofd-geluidsspoor wordt opgenomen op het normale audiospoor.
- Het NICAM-audioprogramma wordt opgenomen op het hifi-audiospoor en het standaardaudioprogramma op het normale audiospoor.
- Als het ontvangen stereogeluid van slechte kwaliteit is, zal de uitzending beter worden ontvangen in mono.
- Zie "Geluidsinstellingen selecteren" voordat u een in stereo opgenomen of tweetalig programma afspeelt.
- De informatie op het scherm verschijnt alleen als "O.S.D." op "ON" (aan) is ingesteld.

Geluidsinstelling selecteren

Deze videorecorder kan drie geluidssporen opnemen (HiFi L, HiFi R en Normal) en het door u geselecteerde spoor afspelen. Met deze videorecorder kunt u ook stereo- en tweetalige programma's ontvangen en opnemen, en u kunt het geluid selecteren dat u wilt beluisteren.

1 De geluidsinstelling selecteren

Druk op AUDIO. Telkens wanneer u op deze knop drukt, wijzigt het weergegeven geluid als volgt:

HIFI L [L] [R] (tv-scherm)

[L] + [R] (afleesvenster)

Voor hifi-stereobanden

OF

Voor stereoprogramma

HIFI L [L] [R] (tv-scherm)

[L] (afleesvenster)

Voor hoofd-audio op tweetalige banden

OF

Voor hoofd-audio van tweetalig programma

HIFI [L] [R] (tv-scherm)

[L] (afleesvenster)

Voor sub-audio op tweetalige banden

OF

Voor sub-audio van tweetalig programma

NORM (tv-scherm en afleesvenster)

Voor banden met audio dubbing

Voor standaard-audio (normaal mono)

van NICAM-uitzending

HIFI +NORM (tv-scherm)

[L] + [R] + NORM (afleesvenster)

Voor banden met audio dubbing

Opmerking:

"HIFI L [L] [R]" ([L] + [R]) moet normaal gesproken worden geselecteerd tijdens het afspelen. Met deze instelling worden hifi-stereobanden in stereo afgespeeld en wordt automatisch het normale audiospoor afgespeeld voor banden met alleen normale audio.

GEAVANCEERDE FUNCTIES (VERVOLG)

Informatie op het scherm weergeven

U kunt de status van de videorecorder weergeven op het tv-scherm.

Zie pagina 6 voor een beschrijving van de informatie die u op het tv-scherm kunt weergeven.

1 Het scherm Functie instelling selecteren

1 Druk op MENU.

2 Druk op ▲ of ▼ om "FUNCTIE INSTELLING" te selecteren en druk vervolgens op OK of ►.

Het menu Functie instelling wordt weergegeven.

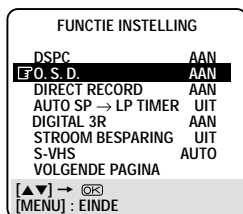

2 Informatie op het scherm inschakelen

1 Druk op ▲ of ▼ om "O.S.D." te selecteren.

2 Druk op OK of ►.

Telkens wanneer u op de knop drukt, wordt de instelling als volgt gewijzigd:

ON:

De status van de videorecorder wordt op het scherm weergegeven (de standaardinstelling is "ON").

OFF:

De status van de videorecorder wordt niet op het scherm weergegeven.

3 De instellingen voltooien

Druk op MENU.

Opmerkingen:

- Wanneer u deze videorecorder gebruikt als afspeler voor het kopiëren van banden, moet u "O.S.D." instellen op "OFF" (uit) voordat u begint met kopiëren.
- Afhankelijk van het gebruikte soort band kunnen de indicatielampjes tijdens het afspelen onverwachte resultaten vertonen.

One Touch Recording (OTR)

Met de functie OTR kunt u snel aangeven hoe lang u wilt blijven opnemen. U hoeft de timer niet te programmeren.

Controleer of aan de volgende vereisten is voldaan:

- De wisbeveiliging van de cassette is niet verwijderd.
- Uw videorecorder, tv en antenne zijn correct op elkaar aangesloten.

1 TV

1 Zet de tv aan.

2 Selecteer het videokanaal (of de video-ingang).

2 Videorecorder

Plaats een cassette waarvan de wisbeveiliging niet is verwijderd in de videorecorder. De videorecorder wordt ingeschakeld.

- Als er al een cassette in de videorecorder is geplaatst, zet u de videorecorder alleen aan.

3 Kanaal selecteren

Druk op PROG. (of PROGRAMME) +/- of op de cijfertoetsen om het kanaal te selecteren waarvan u wilt opnemen.

4 OTR starten

Druk tweemaal op RECORD ●.

Het opnemen begint onmiddellijk, en het indicatielampje (opnemen) in het afleesvenster licht op en begint te knipperen.

5 Opnameduur selecteren

Druk net zolang op RECORD ● tot de gewenste opnameduur wordt weergegeven. Telkens wanneer u op de knop drukt, wordt de opnameduur met dertig minuten verlengd

0:30 → 1:00 → 1:30 ... 5:30 → 6:00
REC (Normale opname)

De opnameduur wijzigen met OTR

Druk op RECORD ● tot de gewenste duur wordt weergegeven.

OTR annuleren

Druk op STOP ■ om te stoppen met opnemen voordat de vooraf gedefinieerde opnameduur is bereikt. Als u OTR wilt annuleren maar wel wilt doorgaan met opnemen, drukt u net zolang op RECORD ● tot het indicatielampje (opnemen) stopt met knipperen.

Opmerkingen over de aanduidingen in het afleesvenster tijdens OTR

- Tijdens het opnemen telt de tijdaanduiding af. Wanneer "0:00" wordt bereikt, wordt het opnemen gestaakt en wordt de videorecorder automatisch uitgeschakeld.
- Als OTR wordt ingesteld tijdens een pauze, telt de tijdaanduiding gewoon af, maar begint het opnemen pas zodra u de pauze opheft.

Opnametype selecteren

Bij levering vanuit de fabriek is deze videorecorder zo ingesteld dat automatisch het type S-VHS wordt geselecteerd bij opname op een S-VHS-band, en dat VHS wordt geselecteerd bij opname op een VHS-band. Als u een VHS-opname wilt maken op een S-VHS-band, voert u de onderstaande stappen uit.

1 Het scherm Functie instelling selecteren

- 1 Druk op MENU.
 - 2 Druk op ▲ of ▼ om "FUNCTIE INSTELLING" te selecteren en druk vervolgens op OK of ►.
- Het menu Functie instelling wordt weergegeven.

2 Het opnametype selecteren

- 1 Druk op ▲ of ▼ om "S-VHS" te selecteren.
 - 2 Druk op OK of ►.
- Telkens wanneer u op de knop drukt, wordt de instelling gewijzigd.



AUTO:

Selecteer deze mogelijkheid in de meeste gevallen.

OFF:

Selecteer deze mogelijkheid wanneer u een VHS-opname wilt maken op een S-VHS-band.

3 De instellingen voltooien

Druk op MENU.

Opmerking:

Bij het afspelen van een band die met S-VHS is opgenomen, gaat het indicatie-lampje S-VHS in het afleesvenster branden, ongeacht de instelling van "S-VHS".

AV1- en AV2-ingangssignaal selecteren

Deze videorecorder is aan de achterzijde voorzien van twee AV-ingangen.

U moet hetingangssignaal correct instellen, in overeenstemming met de apparatuur die op deze ingangen wordt aangesloten.

1 Het scherm Functie instelling selecteren

- 1 Druk op MENU.
 - 2 Druk op ▲ of ▼ om "FUNCTIE INSTELLING" te selecteren en druk vervolgens op OK of ►.
- Het menu Functie instelling wordt weergegeven.

2 AV1, AV2 selecteren

Als er een aansluiting op de AV1 IN/OUT-connector tot stand is gebracht:

- 1 Druk op ▲ of ▼ om "AV1 KEUZE" te selecteren.

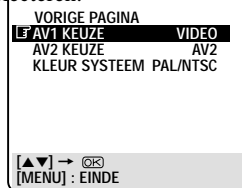

- 2 Druk op OK of ► om een van de volgende mogelijkheden te selecteren:

VIDEO : Als de uitvoer van een aangesloten apparaat alleen met normale video-signalen compatibel is.

S-VIDEO : Als de uitvoer van een aangesloten apparaat compatibel is met Y/C-signalen. Deze instelling biedt u de hogere kwaliteit van S-VHS-beelden.

- Als "AV2 KEUZE" is ingesteld op "DECODER", is het niet mogelijk om "AV1 KEUZE" in te stellen op "S-VIDEO".

- 3 Druk op MENU om terug te keren

naar het normale scherm.

Als er een aansluiting op de AV2 IN/DECODER-connector tot stand is gebracht:

- 1 Druk op ▲ of ▼ om "AV2 KEUZE" te selecteren.

- 2 Druk op OK of ► om een van de volgende mogelijkheden te selecteren:

AV2 : Als u deze recorder wilt gebruiken als opname-apparaat, waarbij het afspeelapparaat op de AV2 IN/DECODER-connector is aangesloten, of als u de satellietuner wilt gebruiken die op de AV2 IN/DECODER-connector is aangesloten.

DECODER : Als u een decoder wilt gebruiken die op de AV2 IN/DECODER-connector is aangesloten.

SAT : Als u op de tv een satellietprogramma wilt bekijken terwijl de videorecorder in de timer- of stopstand staat, bezig is met opnemen, of is uitgeschakeld (≠ P.34).

- Als de schakelaar AV1 OUT op de achterzijde op Y/C is ingesteld, is het niet mogelijk "AV2 KEUZE" in te stellen op "DECODER".

- 3 Druk op MENU om terug te keren naar het normale scherm.

- Als u geen decoder of satelliet-tuner op de AV2 IN/DECODER-connector wilt aansluiten, houdt u "AV2 KEUZE" ingesteld op "AV2".

- De standaardinstelling is "AV2". Als het geheugen van de videorecorder is gewist wegens een stroomonderbreking, wordt "AV2" automatisch geselecteerd wanneer de stroomtoevoer wordt hersteld. Als u een decoder gebruikt, moet u in zo'n geval "AV2 KEUZE" opnieuw instellen op "DECODER".

GEAVANCEERDE FUNCTIES (VERVOLG)

Automatisch satelliet-programma's opnemen

Met deze functie kunt u automatisch een satellietprogramma dat via de timer van uw externe satelliet-tuner is geprogrammeerd, opnemen. Sluit een satelliet-tuner aan op de AV2 IN/DECODER-connector van de videorecorder (* p. 8) en programmeer de timer van de satelliet-tuner. De videorecorder begint met opnemen zodra er een ingangssignaal van de satelliet-tuner naar de AV2 IN/DECODER-connector wordt gedetecteerd. Wanneer er geen ingangssignaal meer is, stopt de videorecorder met opnemen en wordt deze uitgeschakeld.

Ga als volgt te werk voordat u de onderstaande procedure uitvoert:

- Controleer of de satelliet-tuner is aangesloten op de AV2 IN/DECODER-connector van de videorecorder (* p. 8).
- Programmeer de timer van de satelliet-tuner.
- Plaats een cassette waarvan de wisbeveiliging niet is verwijderd in de videorecorder.

- 1 Druk op MENU.
- 2 Druk op ▲ of ▼ om "FUNCTIE INSTELLING" te selecteren en druk vervolgens op OK of ►.
- 3 Druk op ▲ of ▼ om "AV2 KEUZE" te selecteren.
- 4 Druk op OK of ► om in te stellen op "SATELLIET".
- 5 Druk op de SPEED-knop om de bandsnelheid in te stellen.
- 6 Druk op de REC LINK-knop op het voorpaneel en houd deze ongeveer twee seconden ingedrukt, zodat het lampje gaat branden. De videorecorder wordt automatisch uitgeschakeld. Als u Auto Satellite Prog Rec wilt uitschakelen, drukt u nogmaals op REC LINK. Het lampje gaat uit.

Opmerkingen:

- Zet de satelliet-tuner niet aan voordat het programma wordt uitgevoerd. Doet u dit wel, dan begint de videorecorder met opnemen zodra de satelliet-tuner wordt ingeschakeld.
- Het is niet mogelijk gelijktijdig op te nemen met de functie Auto Satellite Prog én de timer.
- Het is niet mogelijk op te nemen met behulp van Auto Satellite Prog als uw satelliet-tuner niet over een timer beschikt.
- De REC LINK-knop knippert terwijl er via Auto Satellite Prog wordt opgenomen.

- Als u op de STANDBY/ON-knop op de videorecorder drukt terwijl er via Auto Satellite Prog wordt opgenomen, wordt de stroomtoevoer naar de videorecorder onderbroken en wordt Auto Satellite Prog Rec uitgeschakeld.
- Als u meer dan één satellietprogramma wilt opnemen via Auto Satellite Prog, is het niet mogelijk voor elk programma een andere bandsnelheid in te stellen. De bandsnelheid die u bij stap 5 hebt geselecteerd, is van toepassing op alle programma's die met Auto Satellite Prog worden opgenomen.
- Afhankelijk van het type satelliet-tuner is het mogelijk dat de videorecorder een klein stukje aan het begin van het programma niet opneemt, of dat deze juist iets langer opneemt dan de feitelijke duur van het programma.
- Als u Auto Satellite Prog Rec inschakelt terwijl de satelliet-tuner aan staat, zal de videorecorder niet via Auto Satellite Prog beginnen op te nemen, hoewel de REC LINK-knop wel knippert. Zodra de satelliet-tuner wordt uitgeschakeld en vervolgens opnieuw ingeschakeld, begint de videorecorder met opnemen.
- Wanneer Auto Satellite Prog Rec wordt ingeschakeld of wanneer de videorecorder wordt uitgezet nadat het opnemen via Auto Satellite Prog is voltooid, wordt de timer van de videorecorder niet geactiveerd.
- Wanneer u op de REC LINK-knop op de videorecorder drukt en deze ingedrukt houdt om Auto Satellite Prog Rec in te schakelen, kan het gebeuren dat de REC LINK-knop niet gaat branden maar snel begint te knipperen, terwijl de satelliet-tuner wel is uitgeschakeld. In dat geval werkt het opnemen via Auto Satellite Prog niet correct in combinatie met die satelliet-tuner. U kunt een satellietprogramma dan opnemen via de timer. Zie "Opnemen via de timer" (* p. 30).
- Sommige satelliet-tuners zenden ook een signaal uit wanneer deze zijn uitgeschakeld. Bij dergelijke satelliet-tuners is opnemen via Auto Satellite Prog niet mogelijk.

EasyLink-functies

Wanneer u de videorecorder en een tv met T-V Link, EasyLink, MegaLogic, SMARTLINK, Q-Link, DATA LOGIC of NEXTVIEWLINK met elkaar verbindt via een 21-pins SCART-kabelaansluiting (* p. 8), zijn de volgende functies beschikbaar:

- Rechtstreeks opnemen
- NextView Link
- TV Auto Power ON
- VCR Auto Standby

Raadpleeg voor nadere informatie de bedieningshandleiding bij uw tv. De mate van compatibiliteit en de beschikbare functies kunnen per systeem verschillen.

Rechtstreeks opnemen

U kunt het tv-programma dat u bekijkt ook via een eenvoudige handeling rechtstreeks opnemen. Voer hiertoe de onderstaande stappen uit:

- 1 Druk op MENU.
- 2 Druk op ▲ of ▼ om "FUNCTIE INSTELLING" te selecteren en druk vervolgens op OK of ►.
- 3 Druk op ▲ of ▼ om "DIRECT RECORD" te selecteren en druk vervolgens op OK of ► om "AAN" te selecteren

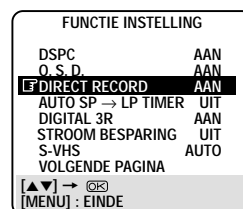

- 4 Druk op MENU om het menu te verlaten.
- 5 Druk op RECORD ●. De videorecorder neemt het programma op waar u momenteel naar kijkt.
 - Als "DIRECT RECORD" is ingesteld op "OFF", werkt de knop RECORD ● zoals beschreven bij "Opnemen". (* p. 22)
 - Tijdens het rechtstreeks opnemen verschijnt "CH_ _" in het afleesvenster.

NextView Link

U kunt de EPG-informatie (Electronic Programme Guide) van uw tv ophalen en deze gebruiken voor de tijdstelling van uw videorecorder.

De videorecorder moet zijn ingeschakeld tijdens het ophalen van EPG.

Raadpleeg voor nadere informatie de bedieningshandleiding bij uw tv.

TV Auto Power ON

U kunt de tv inschakelen en deze automatisch in de videostand zetten wanneer u een band afspeelt. Raadpleeg voor nadere informatie de bedieningshandleiding bij uw tv.

VCR Auto Standby

U kunt uw videorecorder uitschakelen met de afstandsbediening van uw tv. Raadpleeg voor nadere informatie de bedieningshandleiding bij uw tv.

Opnemen via de timer met behulp van SHOWVIEW

U kunt het programmeren van een timer-opname vereenvoudigen met behulp van SHOWVIEW. Wanneer u een tv-programma wilt opnemen, hoeft u alleen het SHOWVIEW-nummer van het programma te achterhalen.

U kunt dit nummer eenvoudig vinden in het programmaoverzicht in de krant of in uw tv-gids.

Wanneer u het SHOWVIEW-nummer van het programma intoetst op de afstandsbediening, wordt er op de videorecorder automatisch een timeropname geprogrammeerd.

Controleer of aan de volgende vereisten is voldaan:

- De klok is op de juiste tijd ingesteld voordat u opnemen via de timer instelt.
- Er is een band in de videorecorder geplaatst en de wisbeveiliging is niet verwijderd.

1 SHOWVIEW selecteren

- 1 Druk op TIMER.
 - 2 Druk op ▲ of ▼ om "SHOWVIEW" te selecteren en druk vervolgens op OK of ►.
- Het invoermenu van SHOWVIEW wordt op het tv-scherm weergegeven.

2 Het SHOWVIEW-nummer invoeren

- 1 Voer via de cijfertoetsen het SHOWVIEW-nummer in van het tv-programma dat u wilt opnemen.
- 2 Druk op OK of ►. Het programma-scherm van SHOWVIEW wordt weergegeven.

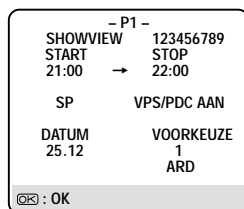

- Als de melding "ERROR-RE-ENTER CODE" op de tv wordt weergegeven, hebt u een onjuist SHOWVIEW-nummer ingevoerd. Druk in dit geval op CLEAR om het nummer te wissen en voer

vervolgens het juiste nummer in.

- Als de programmacode nog niet is ingesteld, wordt het scherm GIDSNUMMER INSTELLING weergegeven.

Voer het nummer in van de kanaalpositie waarop de uitzending voor het SHOWVIEW-nummer door de videorecorder wordt ontvangen, en druk vervolgens op OK of ►. Het programma-scherm van SHOWVIEW wordt weergegeven.

3 De bandsnelheid selecteren

Druk op SPEED.

- Telkens wanneer u op de knop drukt, verandert de bandsnelheid van "SP" in "LP" of andersom.
- Als u de stoptijd wilt wijzigen, drukt u op STOP +/- (cijfertoets 2 of 5).

4 VPS/PDC instellen

Druk op VPS/PDC (cijfertoets 7) om "VPS/PDC ON" of "VPS/PDC OFF" te selecteren. (☞ "Opnemen via VPS/PDC" op pagina 31)

5 De instellingen voltooiën

Druk op MENU of OK.

Op het tv-scherm wordt "PROGRAMMEREN VOLTOOID" weergegeven.

Na vijf seconden verdwijnt deze melding en wordt het normale tv-beeld weer weergegeven.

- Als de melding "NIET GEPROGRAMMEERD" wordt weergegeven, herhaalt u de procedure vanaf stap 1.

Als u nog andere programma's wilt opslaan, herhaalt u stap 1 tot en met 5.

6 Timer Standby inschakelen

Druk op VCR POWER om de videorecorder uit te schakelen.

Het indicatielampje (⏻) (timer) in het afleesvenster licht op.

De videorecorder moet zijn uitgeschakeld om via de timer te kunnen opnemen. Als u de video-recorder vergeet uit te schakelen, verschijnt vijf minuten vóór het begin van een opname via de timer de melding "ATTENTIE-TIMER-GESTURDE OPNAME START SPOEDIG" op het tv-scherm. U kunt deze melding verwijderen door op de CLEAR-knop te drukken.

Als u elke dag hetzelfde programma wilt opnemen, drukt u bij stap 3 op DAILY (cijfertoets 8). (Druk nogmaals op dezelfde toets als u uw keuze wilt annuleren).

Op de videorecorder wordt dan elke dag (maandag t/m vrijdag) op dezelfde tijd een tv-programma van dezelfde duur opgenomen (dit heet Daily Recording).

Als u elke week hetzelfde programma wilt opnemen, drukt u bij stap 3 op WEEKLY (cijfertoets 9). (Druk nogmaals op deze toets als u uw keuze wilt annuleren).

Op de videorecorder wordt dan één maal per week op dezelfde dagen en tijd een tv-programma van dezelfde duur opgenomen (dit heet Weekly Recording).

Als u het momenteel ingestelde programma wilt annuleren, drukt u op CLEAR.

Na de timeropname

Druk op VCR POWER om de videorecorder in te schakelen. U kunt uw videorecorder nu op de gebruikelijke wijze bedienen.

Een al begonnen opname via de timer stoppen

Druk op STANDBY/ON.

Het opnemen stopt en de videorecorder wordt uitgeschakeld. Als het een dagelijkse of wekelijkse opname betrof, worden volgende opnamen gewoon gemaakt zoals u deze hebt geprogrammeerd.

Raadpleegde informatie op pagina 31 als **u de programma's wilt controleren of wissen**.

Een satellietuitzending via de timer opnemen met SHOWVIEW:

1 Voer stap 1 tot en met 6 uit.

2 Stem de satellietuner af op het juiste kanaal voordat het programma begint. Laat de satellietuner aan staan.

GEAVANCEERDE FUNCTIES (VERVOLG)

Opnemen via de timer

Als u programma's wilt opnemen tijdens uw afwezigheid, voert u stap 1 tot en met 9 uit. Voor elk programma dat u instelt, wordt de videorecorder automatisch ingeschakeld. Nadat de opname is voltooid, wordt de videorecorder weer uitgeschakeld. U kunt maximaal acht programma's opslaan.

Controleer of aan de volgende vereisten is voldaan:

- De klok is op de juiste tijd ingesteld voordat u de timeropname instelt.
- Er is een band in de videorecorder geplaatst waarvan de wisbeveiliging niet is verwijderd.

1 De timerstand instellen

- 1 Druk op **TIMER**. Het menu Timer Recording wordt weergegeven.
- 2 Druk op **▲** of **▼** om "TIMER PROGRAMMEREN" te selecteren en druk vervolgens op **OK** of **▶**. Het menu Quick Programming wordt weergegeven.

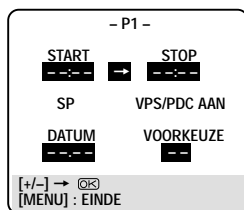

- Als dit het eerste programma was, wordt er "P1" weergegeven.
- Als u al acht programma's hebt ingesteld, wordt de melding "PROGRAMMA VOL" weergegeven en keert u terug naar het menu Timer Recording. Nu kunt u ongewenste programma's alsnog verwijderen (* p. 31).

2 De starttijd selecteren

Druk op **START** + of - (cijfertoets 1 of 4).

- Telkens wanneer u op deze toets drukt, wordt de ingestelde tijd met één minuut gewijzigd. Als u de knop ingedrukt houdt, wordt de ingestelde tijd in stappen van dertig minuten gewijzigd.

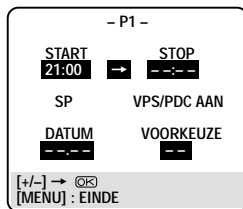

3 De stoptijd selecteren

Druk op **STOP** + of - (cijfertoets 2 of 5).

- Telkens wanneer u op deze toets drukt, verspringt de ingestelde tijd één minuut. Als u de knop ingedrukt houdt, verspringt de ingestelde tijd steeds dertig minuten.

4 Begindatum selecteren

Druk op **DATE** + of - (cijfertoets 3 of 6).

5 Kanaalpositie invoeren

Druk op **PROG.** + of - om de TV kanaalpositie in te voeren.

- Als u vanaf een externe lijningang wilt opnemen, drukt u op **PROG.** + of - tot u "L-1" ziet voor AV1 IN/OUT-connector, "L-2" voor AV2 IN/DECODER-connector, "S-1" voor de S-Video/Audio-ingangen of "F-1" voor de Video/Audio-ingangen.

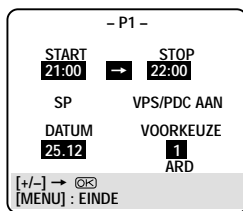

6 De bandsnelheid selecteren

Druk op **SPEED**.

- Telkens wanneer u op de knop drukt, verandert de bandsnelheid van "SP" in "LP" of andersom.

7 VPS/PDC instellen

Druk op **VPS/PDC** (cijfertoets 7) om "VPS/PDC ON" of "VPS/PDC OFF" te selecteren. (* "Opnemen via VPS/PDC" op pagina 31.)

8 De instellingen voltooiën

Druk op **MENU** of **OK**.

Op het tv-scherm wordt "PROGRAMMEREN VOLTOOID" weergegeven.

Na vijf seconden verdwijnt deze melding en wordt het normale tv-beeld opnieuw weergegeven.

- Als de melding "NIET GEPROGRAMMEERDD" wordt weergegeven, herhaalt u de procedure vanaf stap 1.

Als u nog andere programma's wilt opslaan, herhaalt u stap 1 tot en met 8.

9 De timer stand-by zetten

Druk op **VCR POWER** om de videorecorder uit te schakelen.

Het indicatielampje (timer) in het afleesvenster gaat branden.

De videorecorder moet zijn uitgeschakeld om via de timer te kunnen opnemen. Als u de videorecorder vergeet uit te schakelen, verschijnt vijf minuten vóór het begin van een opname via de timer de melding "ATTENTIE-TIMER-GESTUURDE OPNAME START SPOEDIG" op het tv-scherm. U kunt de melding verwijderen door op de **CLEAR**-knop te drukken.

Als u elke dag hetzelfde programma wilt opnemen, drukt u bij stap 2 tot en met 7 op **DAILY** (cijfertoets 8). (Druk nogmaals op deze toets als u uw keuze wilt annuleren).

Op de videorecorder wordt dan elke dag (maandag t/m vrijdag) op dezelfde tijd een tv-programma van dezelfde duur opgenomen (dit heet Daily Recording).

Als u elke week hetzelfde programma wilt opnemen, drukt u bij stap 2 tot en met 7 op **WEEKLY** (cijfertoets 9). (Druk nogmaals op deze toets als u uw keuze wilt annuleren). Op de videorecorder wordt dan één maal per week op dezelfde dag en tijd een tv-programma van dezelfde duur opgenomen (dit heet Weekly Recording).

Als u het momenteel ingestelde programma wilt annuleren, drukt u op **CLEAR**.

Nadat de timeropname is voltooid

Druk op **VCR POWER** om de videorecorder in te schakelen. U kunt uw videorecorder nu op de gebruikelijke wijze bedienen.

Een al begonnen opname via de timer stoppen

Druk op **VCR POWER**.

Het opnemen stopt en de videorecorder wordt uitgeschakeld.

Als de opname een dagelijkse of wekelijkse opname was, worden volgende opnamen gewoon gemaakt zoals u deze hebt geprogrammeerd.

Handige functie voor het opnemen via de timer: Auto Tape Speed

Wanneer deze functie is ingeschakeld, kan de videorecorder de bandsnelheid wijzigen en een programma in de LP-stand opnemen als er onvoldoende vrije ruimte op de band over is voor opname in de SP-stand.

- 1 Druk op MENU.
- 2 Druk op ▲ of ▼ om "FUNCTIE INSTELLING" te selecteren en druk vervolgens op OK of ►.
- 3 Druk op ▲ of ▼ om "AUTO SP → LP TIMER" te selecteren.
- 4 Druk op OK of ►.

Telkens wanneer u op deze knop drukt, wordt de instelling gewijzigd.

ON:

Selecteer deze instelling als u wilt dat de bandsnelheid automatisch van SP in LP wordt gewijzigd wanneer er onvoldoende vrije ruimte op de band over is.

OFF:

Selecteer deze instelling als u niet wilt dat de bandsnelheid automatisch wordt gewijzigd.

- 5 Druk op MENU om het menu te verlaten.

Opmerkingen:

- De functie Auto SP→LP Timer is niet beschikbaar tijdens OTR (One Touch Recording). Bovendien werkt deze functie niet goed bij banden die langer zijn dan E-180, en bij sommige kortere banden.
- Als u de videorecorder programmeert voor het opnemen van twee of meer programma's, is het mogelijk dat het tweede en eventueel volgende programma niet op de band past als "AUTO SP→LP TIMER" is ingesteld op "ON". Zorg er in zulke gevallen voor dat deze functie niet is ingeschakeld, en stel de bandsnelheid handmatig in bij het programmeren van de timer.
- Om te garanderen dat de opname op de band past, wordt bij deze functie soms een klein stukje aan het einde van de band leeg gelaten.
- Er kan enige beeldruis en geluidsvervalsing optreden op het punt waarop wordt overgeschakeld van de SP-stand naar de LP-stand.
- Als u via de timer opneemt met zowel VPS/PDC als Auto SP→LP Timer ingeschakeld, en het programma langer duurt dan gepland, kan het voorkomen dat het programma niet in zijn geheel kan worden opgenomen.

Programma's controleren, monteren of wissen

- 1 Schakel de videorecorder en de tv in.
- 2 Druk op TIMER.
- 3 Druk op ▲ of ▼ om "TIMER LIJST" te selecteren en druk vervolgens op OK of ►. De lijst met via de timer op te nemen programma's wordt weergegeven.

PR	START	STOP	CH	DATUM
1	8:00	10:00	3	24.12
2	10:00	10:45	2	25.12
3	11:30	13:00	1	25.12
4				
5				
6				
7				
8				

► : VOLGENDE

- 4 Druk herhaaldelijk op OK of ► om meer gedetailleerde programma-informatie weer te geven.

START	STOP
8:00	10:00
SP	VPS/PDC AAN
DATUM	VOORKEUZE
24.12	3
► : VOLGENDE	WDR
[MENU] : EINDE	

- De eerste keer dat u op de knop drukt, wordt de gedetailleerde programma-informatie voor programma 1 weergegeven. Door herhaaldelijk op de knop te drukken, kunt u de gedetailleerde informatie van de overige programma's weergeven.
- In het afleesvenster ziet u de starttijd van het programma. Wanneer u op DISPLAY drukt, wordt eerst de stoptijd van het programma weergegeven en vervolgens de datum en de kanaalpositie.

SP	►	8:00	P1
----	---	------	----

- 5 Gebruik de volgende knoppen om een programma-instelling te wijzigen die op het tv-scherm wordt weergegeven:

START +/-	: de starttijd wijzigen.
STOP +/-	: de stoptijd wijzigen.
SPEED	: de bandsnelheid wijzigen.
VPS/PDC	: de instelling van het videoprogramma-systeem wijzigen.
DATE +/-	: de datum wijzigen.
PROG. +/-	: het kanaal wijzigen.

Als u een programma-instelling wilt wissen die op het tv-scherm wordt weergegeven, drukt u op CLEAR. De gedetailleerde informatie van het volgende programma wordt weergegeven.

- 6 Druk indien gewenst op MENU om het menu te verlaten.

Opmerking:

U kunt ook de programma's in het afleesvenster controleren wanneer de videorecorder is uitgeschakeld (tenzij deze in de energiespaarstand (* p. 16) of timerstand staat. Het is echter niet mogelijk de programma's te annuleren of te vervangen.

De lijst met programma's bekijken

PR	START	STOP	CH	DATUM
1	8:00	10:00	3	24.12
2	10:00	10:45	2	25.12
3	11:30	13:00	1	DAGL.
4				
5				
6				
7				
8				

► : VOLGENDE

- 1 Programmanummers
- 2 Starttijd
- 3 Stoptijd
- 4 Kanaalpositienummers
- 5 Startdatum

- Als het programma eenmaal is geactiveerd voor een dagelijkse opname, wordt in plaats van de startdatum de aanduiding "DAGL." weergegeven.
- Als het programma eenmaal is geactiveerd voor een wekelijkse opname, wordt in plaats van de startdatum de datum voor de volgende week weergegeven.

Opnemen via VPS/PDC

Sommige tv-zenders bieden tegenwoordig PDC (Programme Delivery Control) en VPS (Video Programmes System). Deze functies verzekeren een veilige en tijdige timeropname. Bij deze systemen worden tegelijk met het audio-/videosignaal speciale codesignalen verzonden. Deze codesignalen besturen uw videorecorder en hebben voorrang boven de tijden uit de gids die u mogelijk op de timer hebt ingesteld. Uw videorecorder start en beëindigt een opname dus op het moment dat een voorgeprogrammeerd tv-programma feitelijk begint, en eindigt – zelfs wanneer een ingesteld programma op een ander tijdstip wordt uitgezonden.

OPMERKINGEN:

- Wanneer u de videorecorder via de timer programmeert, moet u de starttijd (VPS- of PDC-tijd) exact instellen volgens het aanvangstijdstip in de gids. Als de starttijd afwijkt van die in de gids, wordt er niets opgenomen.
- Opnemen via VPS/PDC is ook mogelijk als er een satellietuner of kabelsysteem is aangesloten op AV2 IN/DECODER van uw videorecorder.
- Opnemen via VPS/PDC is ook mogelijk via de AV1 IN/OUT-connector.

Controleren of de ontvangen zender een VPS/PDC-signaal uitzendt

- 1 Druk op DISPLAY tot de kanaalpositie in het afleesvenster wordt weergegeven.
- 2 Houd OK ongeveer vijf seconden ingedrukt. In het afleesvenster knippert de melding "VPS/PDC". Als een door de zender uitgezonden VPS/PDC-signaal wordt gedetecteerd, stopt "VPS/PDC" met knipperen. Als er geen VPS/PDC-signaal wordt gedetecteerd, gaat "VPS/PDC" langzamer knipperen.
- 3 Druk nogmaals op DISPLAY of OK om terug te keren naar het normale scherm.

GEAVANCEERDE FUNCTIES (VERVOLG)

Banden kopiëren

Aansluitings- diagram

- 1 Sluit de videorecorder waarop wordt opgenomen (deze videorecorder) aan op de videorecorder waarop wordt afgespeeld.
- 2 Sluit de videorecorder waarop wordt opgenomen (deze videorecorder) aan op de tv.

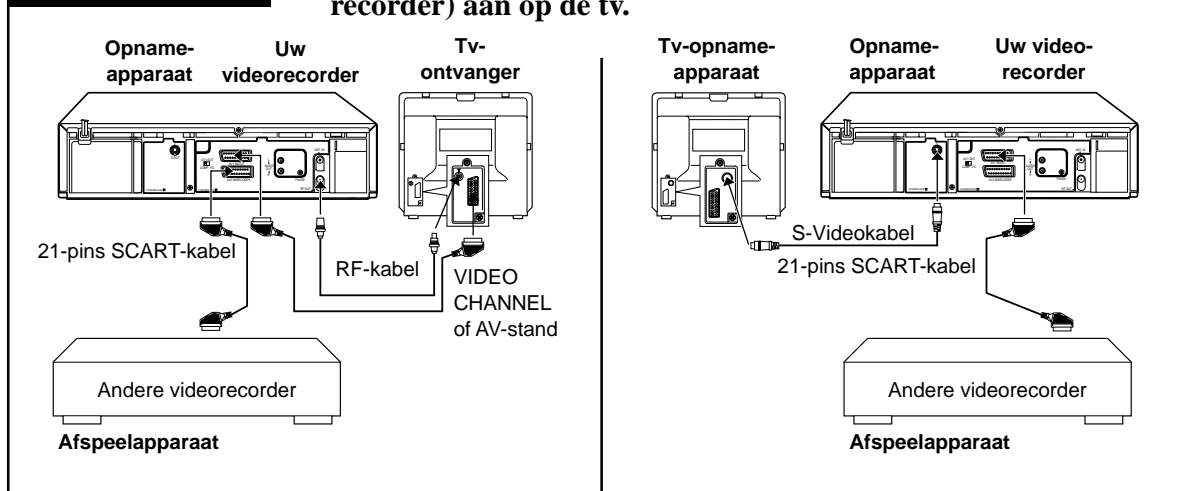

Kopiëren van de ene videorecorder (of videocamera) naar de andere is heel eenvoudig. In de beschrijvingen op deze pagina fungeert deze videorecorder als opnameapparaat. Raadpleeg ook de handleiding bij de andere videorecorder (voor informatie over het afspelen).

Opmerking:
Deze videorecorder wordt gebruikt als opnameapparaat

U kunt ook de S-Video- of Video/Audio-ingangen op de voorzijde gebruiken als de andere videorecorder over S-Video- of Video/Audio-uitgangen beschikt.

Wanneer deze videorecorder wordt gebruikt als afspeelapparaat, kunt u de volgende connector of stekkerbussen gebruiken:

- AV1 IN/OUT-connector (achterzijde): als de andere videorecorder een Scart-ingangsconnector heeft. Zorg ervoor dat de AV1 OUT-schakelaar in de juiste stand staat (☞ p.8).
- S-Video/Audio-uitgangen (achterzijde): als de andere videorecorder S-Video/Audio-ingangen heeft.

1 Videorecorders

Plaats de band die u wilt kopiëren in de videorecorder die als afspeelapparaat fungeert en een lege band in de videorecorder waarop wordt opgenomen.

2 TV

Stem de tv af op het videokanaal of op de externe lijningang.

3 Lijningang selecteren

Druk op de cijfertoets "0" en/of PROG. +/- om de lijningang te selecteren.

- L-1: Voor AV1 IN/OUT-connector op achterzijde.
- L-2: Voor AV2 IN/DECODER-connector op achterzijde.
- S-1: Voor S-Video/Audio-ingangen op voorzijde.
- F-1: Voor Video/Audio-ingangen op voorzijde.

Als u gebruik maakt van een AV1 IN/OUT- of AV2 IN/DECODER-connector op de achterzijde, moet u "AV1 KEUZE" of "AV2 KEUZE" in het scherm Functie instellen op de juiste stand instellen (☞ p. 27)

4 De bandsnelheid selecteren

Druk op SPEED tot de gewenste bandsnelheid (SP of LP) in het afleesvenster wordt weergegeven.

5 De band afspelen

Druk op de knop PLAY ► op de videorecorder die als afspeelapparaat fungeert.

6 De band opnemen (kopiëren)

Druk op RECORD ● op deze videorecorder.

Let op: druk tegelijkertijd op de knoppen van stap 5 en 6 om te voorkomen dat een deel van de band niet wordt opgenomen.

Audio dubbing

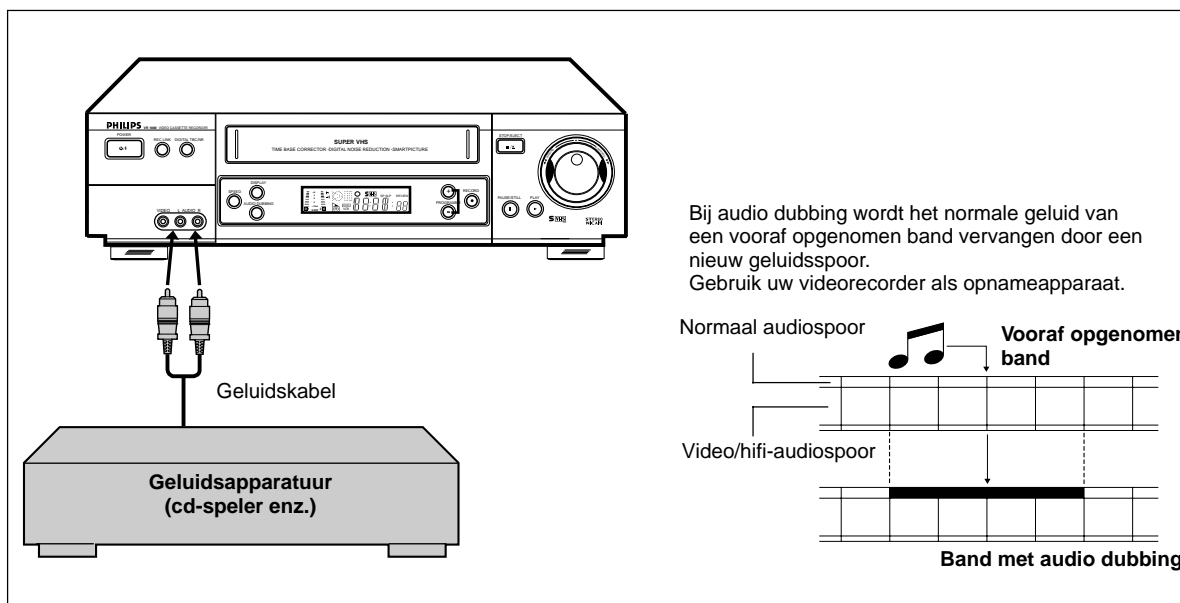

Bij audio dubbing wordt het normale geluid van een vooraf opgenomen band vervangen door een nieuw geluidsspoor. Gebruik uw videorecorder als opnameapparaat.

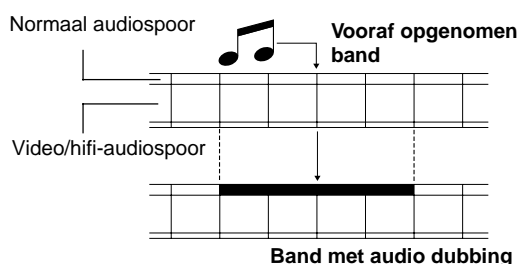

1 De aansluitingen tot stand brengen

Sluit de geluidsapparatuur aan op de AUDIO IN (L en R)-connectoren op de voorzijde van de videorecorder.

- Als u met monoapparatuur werkt, gebruikt u alleen de AUDIO IN L-connector van de videorecorder.

2 Het type ingang instellen

Druk op de cijfertoets "0" en/of PROG. +/- op de afstandsbediening om "F-1" of "S-1" te selecteren in het afleesvenster.

3 Het beginpunt zoeken

Druk op PLAY ► om de band in de videorecorder te beginnen af te spelen en druk op PAUSE/STILL ■ bij het punt waarop u wilt beginnen met kopiëren. Druk op AUDIO DUBBING op de voorzijde.

- De videorecorder schakelt over op Audio Dubbing Pause. ○ (REC) knippert, en ►■ (PLAY en PAUSE) in het afleesvenster licht op.

4 Beginnen met kopiëren

Zet de geluidsapparatuur op de PLAY-stand en druk vervolgens op PLAY ► om de band in uw videorecorder te starten. Audio dubbing wordt nu gestart.

- Als u audio dubbing tijdelijk wilt onderbreken, drukt u op PAUSE/STILL ■. Als u weer wilt doorgaan, drukt u op PLAY ►.

5 Audio dubbing beëindigen

Druk op STOP ■ om de band in de videorecorder te plaatsen en stop tevens de geluidsapparatuur.

Opmerkingen:

- Wanneer u tijdens audio dubbing het geluid beluistert, wordt automatisch het normale geluidsspoor geselecteerd. Om het geluid gemengd te beluisteren (Hi-Fi Normal-audiospoor), drukt u op AUDIO op de afstandsbediening en selecteert u het gewenste geluidsspoor.
- Audio dubbing stopt automatisch wanneer de teller "0:00:00" bereikt, en de recorder overschakelt op Play. Controleer de tellerwaarde voordat u begint met kopiëren.
- Audio dubbing is ook mogelijk via de AV1 IN/OUT- of AV2 IN/DECODER-connector op de achterzijde. Als u deze connector gebruikt, moet u erop letten dat u bij stap 2 de juiste ingang selecteert.
- Audio dubbing is niet mogelijk voor een band waarvan de wisbeveiliging is verwijderd.
- Wanneer u een band met audio dubbing afspeelt, kunt u het gewenste geluidsspoor selecteren door op de afstandsbediening op AUDIO te drukken (☞ p.25).

SYSTEEMAANSLUITINGEN

Aansluiting op een satelliet tuner (eenvoudige aansluiting)

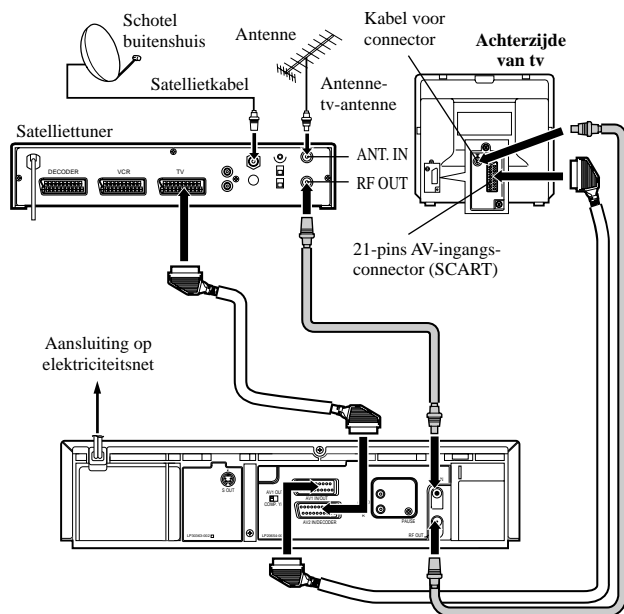

Dit is een voorbeeld van een eenvoudige aansluiting als u geen decoder hebt.

Sluit de satelliet tuner aan op de AV2 IN DECODER-connector van de videorecorder, en sluit vervolgens de AV1 IN/OUT-connector van de videorecorder aan op de 21-pins SCART-connector van de tv.

OPMERKINGEN:

- Stel "AV2 KEUZE" in op "AV2" (≈ p.27)
- Bij deze aansluiting kunt u satellietprogramma's automatisch opnemen (≈ p.28)
- Als u een programma via de satelliet tuner wilt opnemen, selecteert u L-2 door op de cijfertoetsen en/of PROG. +/- te drukken, zodat er in het afleesvenster "L-2" verschijnt.
- Raadpleeg voor nadere informatie de bedieningshandleiding bij de satelliet tuner.

BELANGRIJK

Als u "AV2 KEUZE" instelt op "SATELLIET" (≈ p.27), kunt u een satellietuitzending bekijken terwijl de tv op AV staat, zelfs wanneer de videorecorder in de timer- of stopstand staat, bezig is met opnemen, of is uitgeschakeld. Als de videorecorder in de stopstand staat of bezig is met opnemen, drukt u op de afstandsbediening op VCR/TV om het indicatielampje "VCR" in het afleesvenster uit te schakelen. Zorg er in dit geval voor dat de AV1 OUT-schakelaar op de achterzijde op COMP staat.

Aansluiting op een satelliet tuner (ideale aansluiting)

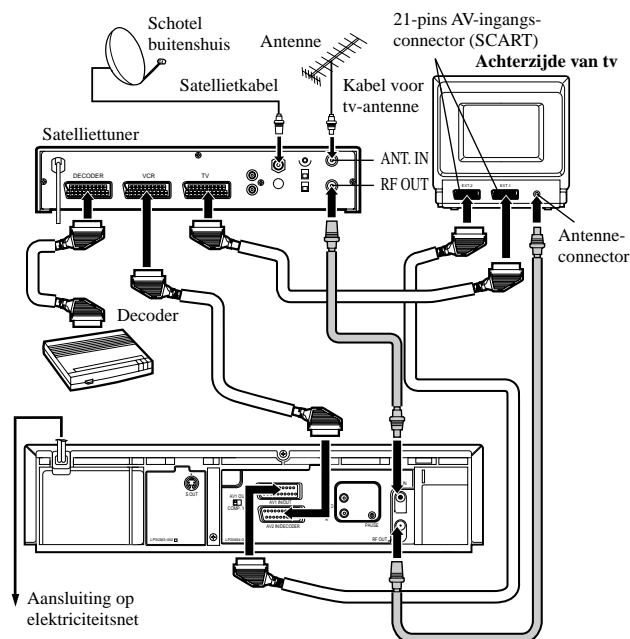

Dit is een voorbeeld van de aanbevolen aansluiting als u zowel een satelliet tuner als een decoder hebt.

Sluit de decoder aan op de connector van de satelliet tuner, de AV1 IN/OUT-connector op de connector van de tv, en de AV2 IN/DECODER-connector op de connector van de satelliet tuner. Sluit vervolgens de satelliet tuner en de tv op elkaar aan.

OPMERKINGEN:

- Stel "AV2 KEUZE" in op "AV2" (≈ p.27).
- Bij deze aansluiting kunt u satellietprogramma's automatisch opnemen (≈ p.28).
- Als u een programma via de satelliet wilt opnemen, selecteert u L-2 door op de cijfertoetsen en/of PROG. +/- te drukken, zodat er in het afleesvenster "L-2" verschijnt.
- Als u een gecodeerde uitzending wilt ontvangen, kunt u het signaal met de satelliet tuner decoderen.
- Raadpleeg voor nadere informatie de bedieningshandleiding bij de satelliet tuner en de decoder.

Aansluiting op een satelliet tuner (standaard aansluiting)

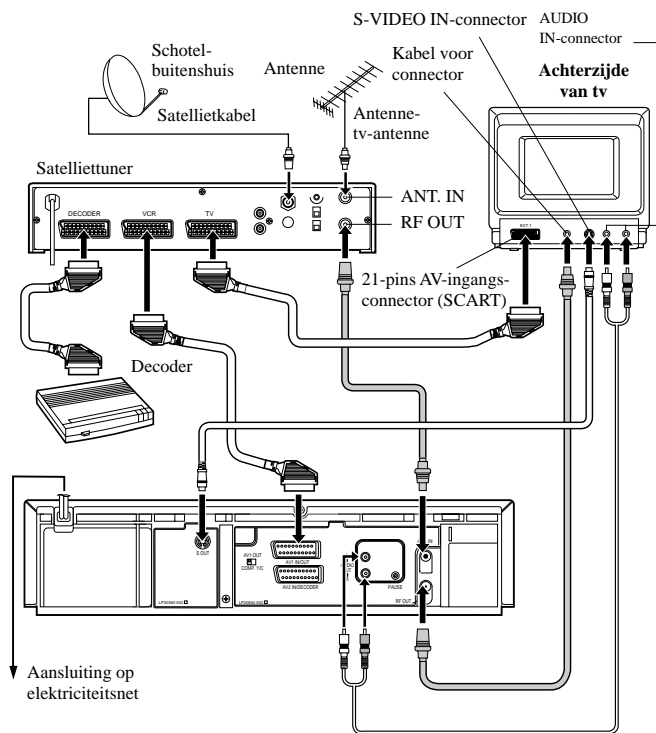

Dit is een voorbeeld van een standaard-aansluiting als u zowel een satelliet tuner als een decoder hebt.

Sluit de decoder aan op de connector van de satelliet tuner en de AV1 IN/OUT-connector op de connector van de satelliet tuner. Sluit vervolgens de satelliet tuner en de tv op elkaar aan.

OPMERKINGEN:

- Als u een satellietprogramma wilt opnemen dat het Y/C-signaal uitzendt, stelt u "AV1 KEUZE" in op "S-VIDEO" (≠ p.27). Hiermee verkrijgt u een hoogwaardig S-VHS-beeld.
- Als u uw videorecorder en tv via S-Video-kabel en Audio-kabel aansluit, verkrijgt u een hoogwaardig S-VHS-beeld.
- Bij deze aansluiting is het niet mogelijk satellietprogramma's automatisch op te nemen (≠ p.28).
- Als u een programma via de satelliet tuner wilt opnemen, selecteert u L-1 door op de cijfertoetsen en/of PROG. +/- te drukken, zodat in het afleesvenster "L-1" verschijnt.
- Raadpleeg voor nadere informatie de bedieningshandleiding bij de satelliet tuner en de decoder.

Aansluiting op een decoder

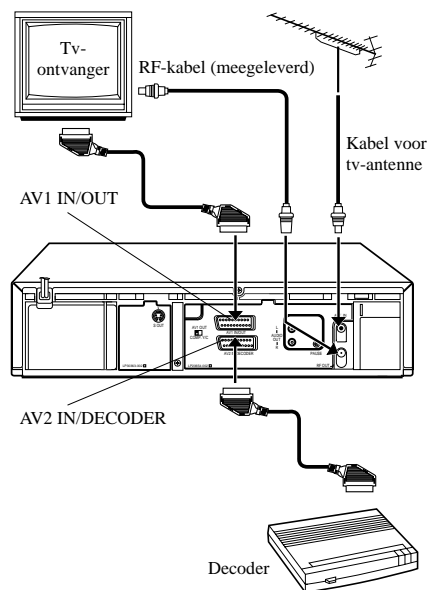

De AV2 IN/DECODER-connector kan worden gebruikt als ingang voor een externe decoder. U hoeft alleen een decoder aan te sluiten om te kunnen genieten van de verscheidenheid aan programma's die via gecodeerde kanalen beschikbaar zijn.

Sluit de AV2 IN/DECODER-connector van uw videorecorder met een 21-pins SCART-kabel aan op de Euro-connector van de decoder.

OPMERKINGEN:

- Stel "AV2 KEUZE" in op "DECODER" (≠ p.27).
- Voer de stappen uit die worden beschreven bij "Programma's decoderen die gecodeerd worden uitgezonden" op pagina 18.

TV BEDIENEN

Met deze afstandsbediening kunt u ook uw tv bedienen. Hiertoe moet u eerst de juiste code van de fabrikant instellen. Hieronder wordt beschreven hoe u de juiste code instelt.

De bediening van de tv

Opmerking:

Hoewel deze afstandsbediening kan worden gebruikt voor de bediening van de meeste PHILIPS-tv's en veel tv's van andere fabrikanten, is het mogelijk dat sommige tv's helemaal niet op deze afstandsbediening reageren of dat sommige functies die op die tv's beschikbaar zijn niet werken.

1 Code instellen

- 1 Druk op TV POWER en houd deze knop ingedrukt.
- 2 Druk op twee cijfer-toetsen om het codenummer voor de fabrikant van uw tv in te voeren. Zie de tabel hiernaast.
 - Druk bijvoorbeeld voor de code 02 eerst op 0 en dan op 2.
 - U kunt een tv met de geselecteerde code nu bedienen via de afstandsbediening.

2 De instelling bevestigen

Druk op TV POWER, terwijl u de afstandsbediening op de tv gericht houdt. Als de tv wordt in- of uitgeschakeld, is de instelling gereed. Als dit niet het geval is, herhaalt u de bovenstaande stappen, waarbij u een andere code gebruikt.

Na vervanging van de batterijen, moet u de code van de fabrikant opnieuw instellen.

Opmerking:

De knoppen waarmee u de tv kunt bedienen, worden beschreven op pagina 4.

Codes voor tv-fabrikanten	
PHILIPS	01, 02, 03
EMERSON	14
GOLDSTAR	04
GRUNDIG	24, 25
HITACHI	12
JVC	05
MITSUBISHI	13, 26
PANASONIC	07, 17, 19, 20
RCA	10
SAMSUNG	18
SANYO	11
SHARP	16
SONY	09
THOMSON	21, 22, 23
TOSHIBA	08
ZENITH	06, 15

PROBLEMEN OPLOSSEN

Loop de volgende punten nog eens na als u problemen met uw videorecorder ondervindt.

BELANGRIJK

Periodiek onderhoud is een vereiste om ervoor te zorgen dat de videorecorder dezelfde uitstekende prestaties blijft leveren. Na enige tijd zijn de koppen aan vervanging toe. Het schoonmaken of vervangen van de koppen dient door een geautoriseerd onderhoudscentrum voor videosystemen te worden uitgevoerd.

Stroomtoevoer Apparaat krijgt geen stroom.	Mogelijke oplossing <ul style="list-style-type: none">• Controleer of het netsnoer goed is aangesloten op een geschikt stopcontact.• Controleer of de videorecorder is ingeschakeld.
Opnemen en afspelen U kunt geen tv-programma opnemen. U kunt niet opnemen via de timer.	Mogelijke oplossing <ul style="list-style-type: none">• Controleer de aansluitingen tussen de videorecorder, de antenne en de tv.• Controleer of de wisbeveiliging op de achterzijde van de cassette niet is verwijderd (☞ p.22).• Stel de juiste starttijd en stoptijd voor de timer in (☞ p. 29, p. 30).• Controleer of de videorecorder is uitgeschakeld nadat de tijden zijn ingesteld (☞ p. 29, p. 30).• Het is mogelijk dat een opname via de timer niet wordt uitgevoerd of wordt gestopt als er vóór of tijdens het opnemen een stroomstoring optreedt. Als de stroomtoevoer binnen tien minuten wordt hersteld, wordt het opnemen via de timer hervat.
Bij afspelen verschijnt er geen beeld, of het afgespeelde beeld vertoont ruis of strepen.	<ul style="list-style-type: none">• Selecteer het juiste videokanaal (☞ p. 15).• Stel de spoorafstelling (tracking) langzaam in een van beide richtingen bij (☞ p. 23).
Bij een stilstaand beeld of vertraagd afspelen vertoont het beeld soms verticale trillingen wanneer een tv wordt gebruikt waarbij verticaal vasthouden automatisch wordt geregeld.	<ul style="list-style-type: none">• Stel de regelknop voor verticaal vasthouden op de tv handmatig bij, indien deze beschikbaar is.
De bovenzijde van het afgespeelde beeld golft sterk heen en weer.	<ul style="list-style-type: none">• Omdat het afspeelsignaal van de videorecorder minder stabiel is dan een rechtstreeks uitgezonden tv-signaal, kan de bovenzijde van het tv-beeld bij het afspelen verbogen of instabiel zijn. U kunt dit probleem oplossen door langzaam aan de regelknop voor horizontaal vasthouden op de tv te draaien om het golvende beeld te corrigeren. Als uw tv geen regelknop voor horizontaal vasthouden heeft, of als het bijstellen van deze knop niet het gewenste resultaat oplevert, kunt u contact opnemen met een onderhoudscentrum voor tv's bij u in de buurt.
Afstandsbediening De afstandsbediening werkt niet.	Mogelijke oplossing <ul style="list-style-type: none">• Richt de afstandsbediening direct op de daarvoor bedoelde sensor op de videorecorder.• Zorg ervoor dat er tussen de afstandsbediening en de sensor geen obstakels aanwezig zijn die het signaal kunnen onderbreken.• Controleer de batterijen en vervang deze indien nodig (☞ p. 5).• Controleer of de batterijen op de juiste wijze in de afstandsbediening zijn geplaatst (☞ p. 5).

PROBLEMEN OPLOSSEN (VERVOLG)

Diversen

U kunt geen cassette in de videorecorder plaatsen.

De cassetwordt niet uitgeworpen.

De cassette wordt uitgeworpen wanneer u op RECORD drukt, of wanneer u op VCR POWER of STANDBY/ON drukt om een timeropname in te stellen.

Mogelijke oplossing

- Plaats de cassette in de videorecorder met de vensterzijde naar boven en de wisbeveiliging naar u toe gericht.
- Controleer of er niet al een andere cassette in de videorecorder aanwezig is. Druk op EJECT ▲.
- Controleer of het netsnoer goed is aangesloten op een geschikt stopcontact.
- Als het indicatielampje ⊕ (timer) in het afleesvenster brandt, drukt u op VCR POWER of STANDBY/ON om de timeropname te annuleren, en drukt u vervolgens op EJECT ▲.
- Controleer of de wisbeveiliging op de achterzijde van de cassette niet is verwijderd (→ p.22).

SPECIFICATIES

Algemeen

Netspanning	220 – 240V AC ~ (AUTO)
Netfrequentie	50/60 Hz
Stroomverbruik	
Spanning ingeschakeld	Circa 24 Watt
Spanning uitgeschakeld	Circa 5,5 Watt
Met energiebesparing	Circa 3 Watt
Omgevingstemperatuur	+5 °C tot +40 °C
Relatieve vochtigheid	10% tot 80%
Afmetingen	Circa 435 x 94 x 343 mm (b x h x d)
Gewicht	Circa 4,8 kg
Opstelling voor gebruik	Horizontaal
Video-uitgangskanaal	UHF E36 (verstelbaar tussen 22 en 69)
Maximum aantal tv-kanalen	99
Aantal voorprogrammeerbare geheugenblokken	8
Aantal dagen van tevoren	365 of dagelijks of wekelijks

Tuner

Antenne-ingang	B/G, D/K
VHF L:	47 - 89 MHz
VHF H:	104 - 300 MHz
	302 - 470 MHz
UHF:	470 - 862 MHz
	CATV

Video

Ingang (VIDEO IN)	0,5 tot 2,0 Vp-p, 75 ohm
Uitgang (VIDEO OUT)	1,0±0,2 Vp-p, 75 ohm
Resolutie	250 lijnen (VHS)
	400 lijnen (S-VHS)
Signaal-ruisverhouding	Beter dan 45 dB

Audio

Ingang (AUDIO IN)	-8 dB, 50k ohm (0 dB = 0,775 V _{rm}) - voor RCA-connector
	-8 dB, 10k ohm (0 dB = 0,775 V _{rm}) - voor SCART-connector
Uitgang (AUDIO OUT)	-8 dB, 1k ohm (0 dB = 0,775 V _{rm})

Meegeleverde accessoires

Afstandsbediening
RF-coaxiale kabel
Batterijen - R6(SUM-3)/AA (alleen voor controle van de functies)



Ontwerp en specificaties kunnen zonder voorafgaande kennisgeving worden gewijzigd.